

Disconnettore BA a zona di pressione ridotta controllabile

Controllable reduced pressure zone backflow preventer (BA type)

Disconnecteur BA à zone de pression réduite contrôlable

Terugstroombeveiliging BA met controleerbare lagedrukzone

Izolator przepływów zwrotnych ze strefą obniżonego ciśnienia z możliwością nadzoru (typ BA)

IT

EN

FR

NL

PL

© Copyright 2026 Caleffi

5751 series

Impiego

Application

Applications

Toepassing

Zastosowanie



Il disconnettore viene utilizzato in tutti gli impianti dove esiste il rischio di inquinamento della rete dell'acqua potabile: evita che una accidentale diminuzione della pressione nella rete di distribuzione provochi il ritorno di acque inquinate presenti negli impianti utilizzatori. A norma EN 12729.

The backflow preventer can be used in all systems where there is danger of the drinking water supply system being contaminated. It prevents an accidental reduction in the pressure in the distribution system from causing the contaminated water in user installations to return back. To EN 12729.

Le disconnecteur permet la protection des réseaux d'eau potable contre les retours de fluides ayant pour origine une dépression dans le réseau ou une contre-pression provenant d'un réseau d'eau éventuellement non potable. C'est un appareil de sécurité sanitaire; il est conforme à la norme EN 12729.

De terugstroombeveiliging wordt gebruikt in alle installaties waar het risico op vervuiling van het drinkwaternet bestaat: het toestel voorkomt dat een onbedoelde drukdaling in het distributienetwerk een terugloop van vervuild water in de gebruiksinstallaties veroorzaakt. Conform EN 12729.

Izolator przepływów zwrotnych należy montować we wszystkich instalacjach, w których istnieje ryzyko wtórnego skażenia instalacji wody pitnej. Zawory tego typu zapobiegają cofaniu się zanieczyszczonej wody z instalacji wewnętrznej, kiedy zmniejszy się ciśnienie po stronie sieci wodociągowej. Zgodne z normą EN 12729.

5751



- 575105** (DN 50)
- 575106** (DN 65)
- 575108** (DN 80)
- 575110** (DN 100)

Caratteristiche tecniche**Technical specification****Caractéristiques techniques****Technische gegevens****Specyfikacja techniczna**

Materiali: - corpo: ghisa EN-GJS-400 con rivestimento epossidico (DN 50–DN 100)
- coperchio: ghisa EN-GJS-400 con rivestimento epossidico (DN 50–DN 100)
- aste ritegno e molle: acciaio inox
- membrana e tenute: EPDM
Fluido d'impiego: acqua potabile
Pressione nominale: PN 10
Temperatura massima d'esercizio: 65 °C
Prese di pressione: a monte, intermedia, a valle
Attacchi flangiati: DN 50, DN 65, DN 80 e DN 100
accoppiabili con controflange EN1092-1 PN 10
NF, ACS, SVGW
EN 12729

Materials: - body: cast iron EN-GJS-400, with epoxy coating (DN 50–DN 100)
- cover: cast iron EN-GJS-400, with epoxy coating (DN 50–DN 100)
- check valve stem and springs: stainless steel
- diaphragm and seals: EPDM
Medium: drinking water
Nominal pressure: PN 10
Maximum working temperature: 65 °C
Pressure test ports: upstream, intermediate, downstream
Flanged connections: DN 50, DN 65, DN 80 and DN 100
to be coupled with flat counterflanges EN 1092-1 PN 10
Complies with standards: NF, ACS, SVGW
Certification: EN 12729

Matériau :- corps : fonte EN-GJS-400 avec revêtement epoxy (DN 50–DN 100)
- couvercle : fonte EN-GJS-400 avec revêtement epoxy (DN 50–DN 100)
- axe clapet et ressort : acier inox
- membrane et joints : EPDM
Fluide : eau potable
Pression nominale : PN 10
Temperatura maximum de service : 65 °C
Prise de pression : amont, intermédiaire, aval
Raccordements à brides : DN 50, DN 65, DN 80 et DN 100
accouplement avec countre-bride EN 1092-1 PN 10
Conforme aux normes : NF, ACS, SVGW
Certification : EN 12729

Materialen: - lichaam: gietijzer EN-GJS-400 gelakt met epoxypoeder (DN 50–DN 100)
- deksel: gietijzer EN-GJS-400 gelakt met epoxypoeder (DN 50–DN 100)
- klepstangen en veren: roestvrij staal
- membraan en afdichtingen: EPDM
Gebruiksvloeistof: drinkwater
Nominale druk: PN 10
Max. bedrijfstemperatuur: 65 °C
Bovenstroomse, tussengelegen en benedenstroomse drukmeetaansluitingen
Flensaansluitingen: DN 50, DN 65, DN 80 en DN 100
te combineren met tegenflens EN1092-1 PN 10
Voldoet aan de volgende normen: NF, ACS, SVGW
Certificering: EN 12729

Materiały: - korpus: żeliwo EN-GJS-400 z powłoką epoksydową (DN 50–DN 100)
- pokrywa: żeliwo EN-GJS-400 z powłoką epoksydową (DN 50–DN 100)
- zawór zwrotny i sprężyna: stal nierdzewna
- membrana i uszczelnienie: EPDM
Medium: woda pitna
Ciśnienie nominalne: PN 10
Maks. temperatura pracy: 65 °C
Króćce pomiarowe: zasilanie z sieci, środkowy, zasilanie instalacji
Przyłącza kołnierzowe: DN 50, DN 65, DN 80 i DN 100
do połączenia z przeciwkołnierzami EN 1092-1 PN 10
Zgodność ze standardami: NF, ACS, SVGW
Certyfikacja: EN 12729

**Caratteristiche
idrauliche**

**Hydraulic
characteristics**

**Courbes de pertes
de charge**

**Hydraulische
kenmerken**

**Charakterystyka
hydrauliczna**

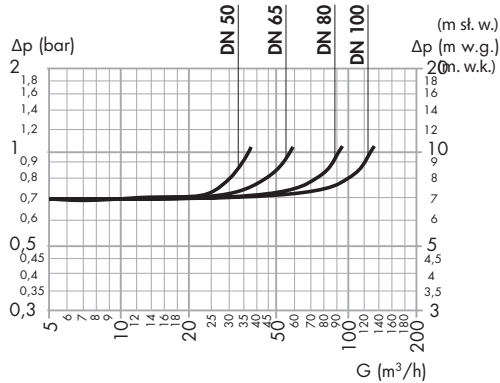

**Funzionamento
Operation
Fonctionnement
Werking
Działanie**

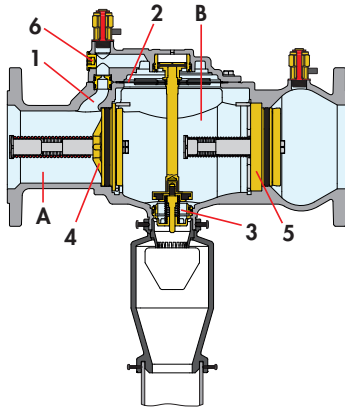

Il disconnettore è costituito da due valvole di ritegno (4) e (5), da una camera denominata "zona di pressione ridotta" (B) e da una valvola di scarico (3) ad essa collegata. L'acqua, entrando nel disconnettore, apre il ritegno a monte (4) e contemporaneamente, attraverso la canalizzazione (1), preme sul diaframma (2) che, mediante l'asta, chiude la valvola di scarico (3), quindi apre il ritegno a valle (5). La pressione nella camera intermedia, in condizioni normali di funzionamento è sempre inferiore di almeno 140 mbar (1,4 m c.a.) rispetto alla pressione a monte, per effetto di una perdita di carico precalcolata sul primo ritegno. Questa differenza di pressione Δp , tra zona a monte (A) e quella intermedia (B), può essere definita di sicurezza in quanto, in caso di avaria o depressione, l'apertura della valvola di scarico avviene quando la pressione a monte è ancora superiore a quella nella zona intermedia di almeno 140 mbar. Inoltre in caso di avaria al diaframma la guarnizione di sicurezza, spinta dalla molla di contrasto (3), impedisce il ritorno dell'acqua dallo scarico, essendosi compromesso l'equilibrio di Δp tra le due zone.

N.B. - Per il corretto funzionamento è necessario spurgare l'aria nella parte superiore del diaframma mediante la vite di sfogo (6).

The backflow preventer consists of two check valves (4) and (5), a chamber known as "reduced pressure area" (B) and of a discharge valve connected to the latter (3). The water entering the backflow preventer opens the upstream check valve (4) and at the same time through the channel (1) acts on the diaphragm (2) which closes the discharge valve (3) by means of the rod and then opens the downstream check valve (5). The pressure in the intermediate chamber under normal operating conditions is always lower than the upstream pressure by at least 140 mbar (1,4 m w.g.) as a result of a pre-calculated pressure loss on the first check valve. This difference in pressure Δp between the upstream (A) and intermediate (B) areas can be specified on a safety basis so that in the event of damage occurring or a vacuum the discharge valve is opened when the upstream pressure is still greater than the pressure in the intermediate area by at least 140 mbar. Moreover in the event of damage to the diaphragm the safety gasket, under the thrust of the contrast spring (3), prevents the return of the water upstream from the discharge since there is no more Δp equilibrium between the two areas.

N.B. To ensure correct operation the air must be released in the upper part of the diaphragm by means of the relief screw (6).

Le disconnecteur est constitué de deux clapets anti-retour (4) et (5), d'une zone intermédiaire (B) et d'un clapet de décharge (3). En fonctionnement normal, l'eau, entre dans le disconnecteur, ouvre le clapet amont (4) et simultanément, à travers la canalisation (1), pousse sur la membrane (2) entraînant la fermeture du clapet de décharge (3) et l'ouverture du clapet aval (5). La pression dans la zone intermédiaire, dans les conditions de fonctionnement est toujours inférieure d'au moins 1,4 m CE à la pression amont. Cette différence de pression (Δp), entre les zones amont (A) et intermédiaire (B), peut être dite de sécurité car en cas d'avarie, de dépression du réseau amont ou de contre-pression du réseau aval, l'ouverture du clapet de décharge s'effectue lorsque la pression amont est encore supérieure à celle de la zone intermédiaire d'au moins 1,4 m CE.

N.B. - Pour un bon fonctionnement, il est nécessaire de purger l'air présent au-dessus de la membrane en dévissant la vis de purge (6) (disconnecteurs filetés uniquement).

De terugstroombeveiligiger bestaat uit twee keerkleppen (4) en (5), een kamer die ook wel lagedrukzone (B) wordt genoemd, en een spuiklep (3) die hiermee is verbonden. Het water dat in de terugstroombeveiligiger komt, opent de bovenstroomse keerklep (4) en drukt tegelijkertijd via de leiding (1) tegen het tussenschot (2) dat met behulp van de stang de spuiklep (3) sluit. Vervolgens opent het water de benedenstroomse keerklep (5). De druk in de tussenzone is in normale bedrijfsomstandigheden altijd minstens 140 mbar (1,4 m w.k.) lager dan de bovenstroomse druk, door toedoen van een berekend drukverlies op de eerste keerklep. Dit drukverschil Δp tussen de bovenstroomse zone (A) en de tussenzone (B) kan als veiligheidsverschil worden beschouwd, aangezien bij een storing of onderdruk de spuiklep pas opengaat wanneer de bovenstroomse druk nog ten minste 140 mbar hoger is dan de druk in de tussenzone. Bovendien drukt de tegenveer (3) bij een defect van het tussenschot tegen de veiligheidsdichting, waardoor de terugloop van het water uit de afvoer wordt verhinderd, aangezien het evenwicht van Δp tussen de twee zones is verstoord.

NB - Voor een goede werking moet de lucht aan de bovenkant van het tussenschot via de ontluuchtingsschroef (6) worden afgetapt.

Izolator przepływów zwrotnych składa się z dwóch zaworów zwrotnych (4) i (5), komory "zwanej strefą obniżonego ciśnienia" (B) i połączonego z nią zespołu spustowego (3). Woda wpływając do izolatora otwiera wlotowy zawór zwrotny (4), a jednocześnie przez kanał (1) działa na membranę (2), która w połączeniu z trzpieniem zamyka zawór spustowy (3), następnie otwiera wylotowy zawór zwrotny (5).

Ciśnienie w komorze pośredniej w warunkach normalnych jest zawsze niższe niż ciśnienie po stronie sieci wodociągowej o co najmniej 140 mbar (1,4 m sł.w.) co wynika z farbycznie ustalonej straty ciśnienia na wlotowym zaworze zwrotnym. Ta różnica ciśnień pomiędzy strefą (A), a strefą (B) może być wyznaczona w granicach bezpieczeństwa, tak aby w razie wystąpienia awarii lub podciśnienia na wlocie do izolatora, otwierał się zawór spustowy. Będzie to miało miejsce gdy różnica ciśnień pomiędzy strefą wlotową (A) i strefą środkową obniżonego ciśnienia (B) spadnie poniżej 140 mbar. Stanie się tak wskutek tego, że siła spowodowana różnicą ciśnień, wywierana od góry na membranę znacznie być mniejsza do siły wywieranej w przeciwnym kierunku przez sprężynę (3).

Kiedy w takiej sytuacji ulegnie uszkodzeniu membrana to uszczelka bezpieczeństwa pod naciskiem sprężyny (3), zapobiega powrotowi wody ze strefy (B).

Uwaga: Aby zapewnić prawidłową pracę, izolator musi zostać odpowietrzony, za pomocą śruby (6) znajdującej się na górze, na pokrywie urządzenia.

Installazione Installation Installation Installatie Instalacja

L'installazione del disconnettore deve essere eseguita da parte di personale qualificato in accordo con la vigente normativa.

Il disconnettore va installato dopo una valvola di intercettazione a monte ed un filtro ispezionabile con scarico; a valle va montata un'altra valvola di intercettazione. Il gruppo va installato in una zona accessibile, che abbia dimensioni tali da evitare possibili immersioni dovute ad allagamenti accidentali (vedi schema).

L'apparecchio va installato orizzontalmente. L'imbuto di scarico a norma EN 1717 deve essere collegato alla tubazione di collegamento alla fognatura.

Prima dell'installazione del disconnettore e del filtro si dovrà effettuare una pulizia della tubazione mediante un getto d'acqua di grande portata.

Per la protezione della rete pubblica il disconnettore va installato dopo il contatore dell'acqua, mentre per la protezione delle erogazioni ad uso sanitario nella rete interna si installa al limite delle zone nelle quali si può verificare un inquinamento ad esempio: riscaldamenti centralizzati, irrigazione di giardini, ecc.

The installation of backflow preventer should only be carried out by qualified personnel in accordance with current legislation.

The backflow preventer must be installed after an upstream isolating valve and an inspectable strainer with discharge; another isolating valve should be fitted downstream. The unit must be installed in an accessible area of such a size as to avoid possible immersions due to accidental flooding (See diagram). The equipment must be installed horizontally. The tundish, complying with the EN 1717 standard, must be connected to the discharge sewerage. Before installing the backflow preventer and the strainer the

pipe should be cleaned with a high-capacity water flow rate.
In order to protect the public supply system the backflow preventer should be installed after the water meter and to protect devices for sanitary purposes in the internal system it should be fitted at the limit of the areas in which contamination can take place as for example centralized heating systems, garden irrigation systems etc.

- Le disconnecteur doit être placé :
- au point de livraison d'eau potable, après le compteur, pour protéger le réseau d'eau public,
 - en limite des zones génératrices de pollution telle que chauffage collectif, réseaux intérieurs d'incendie, arrosage de jardins, laboratoires,...., pour protéger les points de puisage à usage sanitaire sur le réseau privé.
 - selon la réglementation; l'appareil doit être posé après une vanne de garde amont (1) et un filtre inspectable avec purge (2) et avant une vanne de garde aval (4). L'ensemble doit être placé dans un regard accessible, de dimensions suffisantes, hors inondation et drainé (voir schéma), et l'entonnoir, conforme à la norme EN 1717, doit être relié à l'égout par un tube d'évacuation,
 - monté horizontalement,
 - contrôlé et entretenu une fois par an par un spécialiste agréé. Avant la pose du disconnecteur et de son filtre, il est nécessaire de procéder au nettoyage de la canalisation par une chasse à grand débit.

De terugstroombeveiliging moet door gekwalificeerd personeel en in overeenstemming met de geldende normen worden geïnstalleerd.

De terugstroombeveiliging moet na een bovenstroomse afsluiter en een controleerbaar filter met afvoer worden gemonteerd; benedenstrooms moet nog een afsluiter worden gemonteerd. De unit moet worden geïnstalleerd in een toegankelijk gebied, met zodanige afmetingen dat mogelijke onderdempelingen die worden veroorzaakt door onopzettelijke overstromingen, worden voorkomen (zie het schema).

Het toestel moet horizontaal worden geïnstalleerd. De afvoertrechter, die voldoet aan de norm EN 1717, moet op de verbindingleiding naar het riool aangesloten worden.

Alvorens de terugstroombeveiliging en het filter te installeren moet de leiding met een flinke waterstraal worden schoongemaakt.

Ter bescherming van het openbare waterleidingnet moet de terugstroombeveiliging worden geïnstalleerd na de watermeter, terwijl hij ter bescherming van water dat geleverd wordt voor sanitair gebruik in de interne waterleiding geïnstalleerd wordt op de grens van de gebieden waarin vervuiling kan optreden, bijvoorbeeld: centrale verwarming, besproeiing van tuinen, enz.

Instalacja izolatora przepływów zwrotnych powinna być wykonana przez wykwalifikowany personel zgodnie z obowiązującymi przepisami. Urządzenie musi być zainstalowane za zaworem odcinającym i filtrem siatkowym z możliwością sprawdzenia z zaworem spustowym, również za izolatorem należy zainstalować zawór odcinający.

Urządzenie musi być zainstalowane w miejscu dostępnym i nie narażającym go na zalanie (patrz rysunek poniżej). Zestaw musi być zainstalowany poziomo. Lejek spustowy, zgodnie z normą EN 1717, musi być połączony z przewodami instalacji kanalizacyjnej. Przed zamontowaniem izolatora i filtra należy przepłukać instalację za pomocą silnego strumienia wody. Ze względu na ochronę sieci wodociągowej izolator musi być zainstalowany za wodomierzem głównym, dla ochrony instalacji wewnętrznych izolator należy montować na połączeniu do strefy, z której może dojść do zanieczyszczenia wody – przyłącza instalacji grzewczych, nawadniających itp.

Schema di montaggio

Installation diagram

Schéma de montage

Montageschema

Schemat instalacji

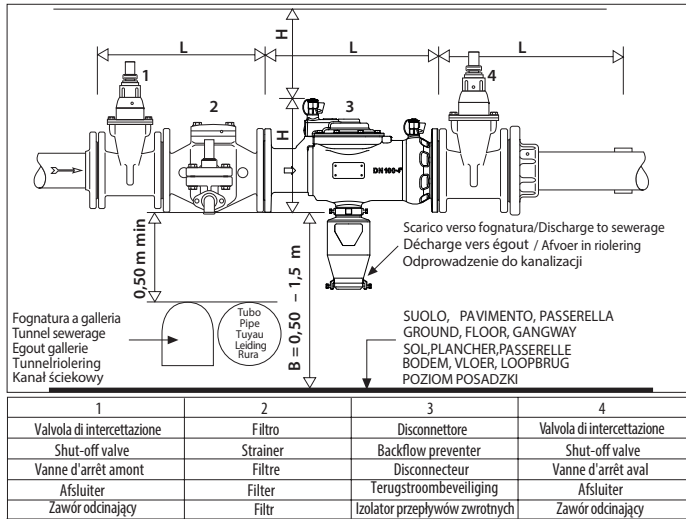

**Manutenzione
Maintenance
Maintenance
Onderhoud
Konservacja**

Il disconnettore è un apparecchio di sicurezza sanitaria che necessita di controllo periodico. Secondo la norma EN 806-5, i disconnettori di tipo BA vanno sottoposti ad ispezione una volta ogni sei mesi e a manutenzione ordinaria una volta all'anno. Il primo segnale di cattivo funzionamento, generalmente provocato dalla presenza di corpi estranei (sabbia o altre impurità), si manifesta con una perdita permanente dallo scarico. Tale perdita non pregiudica la sicurezza, ma richiede lo smontaggio e la pulizia dell'apparecchio e del filtro a monte alloggiato nell'attacco di monte del corpo. Il metodo di controllo rapido è indicato dalla tabella di seguito riportata. In caso di perdita allo scarico è consigliabile provocare per alcuni minuti un forte flusso di circolazione mediante l'apertura di uno o più rubinetti: spesso questa operazione è sufficiente per espellere eventuali corpi estranei e riportare il tutto alla normalità. La lista dei controlli visivi e funzionali sono descritti nella norma EN 806-5.

Ispezione. Controllare che l'uso dell'acqua a valle sia invariato e la conformità ai requisiti di installazione, secondo quanto descritto nel paragrafo "Installazione".

Manutenzione. Effettuare la pulizia del filtro di monte e dell'imbuco di scarico. Verificare l'operatività dei componenti: tenuta dei ritegni e guarnizioni, prove di apertura/chiusura dello scarico, misura delle pressioni con apposita strumentazione (statica, dinamica, differenziale), secondo la procedura descritta qui di seguito. Registrare l'intervento ed i parametri funzionali sull'apposito rapporto di messa in servizio. Avvertire l'utilizzatore in caso di malfunzionamenti ed intercettare subito a monte il dispositivo fino a riparazione/sostituzione avvenuta. È proibito by-passare il disconnettore, pertanto si consiglia di tenere un dispositivo di scorta in caso di installazioni critiche.

The backflow preventer unit is a health and safety device that requires periodic inspection. According to standard EN 806-5, BA type backflow preventers must be inspected once every six months and subjected to routine maintenance at least once a year. The first indication of poor operation, generally caused by foreign matter (sand or other debris), is revealed with a permanent leakage from the discharge. Such a leakage does not affect safety, but it calls for the device and the upstream strainer housed in the upstream connection on the body to be disassembled and cleaned. The quick checking method is specified in the table shown below. In the event of leakage at the discharge it is recommended to generate a major flow of circulation by opening one or more taps for a few minutes: this is often sufficient to expel any foreign matter and restore normal conditions. A list of visual inspections and functional checks is given in standard EN 806-5.

Inspection. Check that the use of water downstream is unchanged and check also compliance with the installation requirements, in accordance with the contents of the "Installation" paragraph.

Maintenance. Clean the upstream strainer and the discharge tundish. Check operation of the components: water-tightness of the check valves and seals, discharge opening/closing tests, measurement of pressure values with suitable instrument (static, dynamic, differential), in accordance with the procedure described below.

Log the work performed and functional parameters in the commissioning report. Alert the user in the case of faults and immediately shut off the device upstream until it can be repaired or replaced. It is prohibited to by-pass the backflow preventer, so it is good practice to procure a spare device in the case of critical installations.

Le disconnecteur est un appareil de sécurité sanitaire qui doit être contrôlé régulièrement. Conformément à la norme EN 806-5 et à la réglementation nationale si elle existe, vérifier les disconnecteurs type BA tous les six mois et procéder aux opérations maintenances une fois par an. Le premier signal de dysfonctionnement, généralement dû à la présence de corps étrangers (sable ou autres impuretés), se manifeste par une fuite permanente à l'évacuation. Cette fuite ne compromet pas la sécurité mais nécessite le démontage et le nettoyage du disconnecteur et du filtre en amont, logé dans le raccord en amont du corps plus le filtre rinçage obligatoire selon EN 1717. La méthode d'intervention rapide est illustrée dans le tableau ci-après. En cas de fuite sur l'évacuation, il est conseillé de forcer la circulation quelques minutes en ouvrant un ou plusieurs robinets de puisage : cette opération s'avère souvent suffisante pour éliminer les corps étrangers éventuels et ramener l'installation à la normalité. La liste des contrôles visuels et fonctionnels est indiquée dans le texte de la norme EN 806-5 ou dans la réglementation nationale si elle existe.

Contrôle. Vérifier si l'utilisation de l'eau en aval n'a pas été modifiée ainsi que la conformité aux conditions d'installation mentionnées au chapitre « Installation ».

Entretien. Les fiches décrivant les opérations demaintenance sont disponibles sur le site du CSTB. Nettoyer le filtre en amont ainsi que l'entonnoir de vidange.

Procéder aux contrôles suivants : étanchéité des clapets anti-retour et des joints, essais d'ouverture/fermeture de l'évacuation, contrôle des pressions (statique, dynamique, différentielle) avec un instrument adéquat, en procédant selon les indications ci-après. Enregistrer l'opération ainsi que les paramètres fonctionnels sur le rapport du carnet d'entretien. Signaler tout dysfonctionnement à l'utilisateur et fermer immédiatement le dispositif en amont jusqu'à ce que le composant ait été réparé/remplacé. Il est interdit de bi-passer le disconnecteur. Il est préférable d'avoir un dispositif de secours de même niveau de protection en cas d'installations à risque.

De terugstroombeveiliging is een sanitaire veiligheidsvoorziening die regelmatig moet worden gecontroleerd. Volgens de norm EN 806-5 moeten terugstroombeveiligers type BA eens in de zes maanden worden geïnspecteerd en eenmaal per jaar een periodieke onderhoudsbeurt krijgen. Een constante lekkage uit de afvoer is een eerste aanwijzing van een slecht werkend toestel, meestal te wijten aan de aanwezigheid van vreemde deeltjes in het toestel (zand of andere onzuiverheden). Een dergelijke lekkage is niet van invloed op de veiligheid, maar geeft aan dat het toestel en het bovenstroomse filter (dat zich in de bovenstroomse aansluiting van het lichaam bevindt) moeten worden gedemonteerd en schoongemaakt. In de onderstaande tabel vindt u een snelle methode om het toestel te controleren. Bij lekkage naar de afvoer wordt geadviseerd enkele minuten lang een sterke circulatiestroom te genereren door een of meer kranen open te zetten. Vaak is dit al voldoende om eventuele vreemde deeltjes naar buiten te laten stromen en het toestel weer normaal te laten werken. De lijst van visuele en functionele controles is opgenomen in de norm EN 806-5.

Inspectie. Controleer of het gebruik van het stroomafwaartse water onveranderd is en of voldaan is aan de installatievereisten zoals beschreven in de paragraaf "Installatie".

Onderhoud. Reinig het stroomopwaartse filter en de afvoertrechter. Controleer de werking van de verschillende onderdelen: controleer of de keerkleppen en dichtingen waterdicht zijn, test het openen/sluiten van de afvoer, en meet de drukwaarden met de daarvoor bestemde instrumenten (statisch, dynamisch, differentieel) volgens de onderstaande procedure. Noteer de uitgevoerde werkzaamheden en functionele parameters in het inbedrijfstellingsrapport. Waarschuw de gebruiker in geval van storingen en sluit direct stroomopwaarts het toestel af totdat de reparatie of vervanging voltooid is. Het is niet toegestaan de terugstroombeveiliging te by-passen. Daarom wordt aangeraden voor belangrijke installaties een reservetoestel bij de hand te houden.

Izolator przepływów zwrotnych jest urządzeniem pełniącym ochronę dla wody użytkowej, dlatego podlega okresowym przeglądom.

Zgodnie z normą PN EN 806-5 izolatory przepływów zwrotny typu BA powinny być przeglądane raz na 6 miesięcy, a raz na 12 miesięcy powinna zostać przeprowadzona kontrola poprawności ich działania.

Pierwszym sygnałem zakłóceń w działaniu, wywołanych najczęściej przez obecność ciał obcych (piasek lub inne zanieczyszczenia), jest stały wyciek spod zaworu spustowego. Tego rodzaju wyciek jest jedynie pierwszym sygnałem alarmowym i nie stwarza zagrożenia dla prawidłowego funkcjonowania urządzenia, wymaga jednak demontażu i wyczyszczenia całego przyrządu oraz filtra na zasilaniu izolatora. Poniżej znajduje się diagram opisujący szybką metodę kontroli urządzenia (czas wykonania kontroli nie przekracza 15 minut).

W przypadku wystąpienia wycieków spod zaworu spustowego, zaleca się wytworzenie na kilka minut silnego natężenia przepływu np. poprzez otwarcie jednego lub więcej kranów - taka operacja często wystarcza do usunięcia nagromadzonych zanieczyszczeń i przywraca urządzenie do normalnego stanu pracy. Zakres przeglądu wizualnego i funkcjonalnego został opisany w normie PN EN 806-5.

Przegląd wizualny. Sprawdzić drożność zaworu oraz poprawność montażu zgodnie z wymaganiami zawartymi w punkcie "Instalacja"

Przegląd funkcjonalny. Wyczyścić filtr przed zaworem oraz lejek spustowy. Sprawdzić szczelność zaworów zwrotnych i uszczelnień, porawność działania elementu opróżniającego (otwarcie/zamknięcie). Wykonać pomiary ciśnienia za pomocą odpowiedniego urządzenia (statyczne, dynamiczne, różnicowe).

**METODO RAPIDO DI CONTROLLO - RAPID INSPECTION PROCEDURE
- METHODE RAPIDE DE CONTRÔLE - SNELLE CONTROLEMETHODE - SZYBKA PROCEDURA KONTROLI**

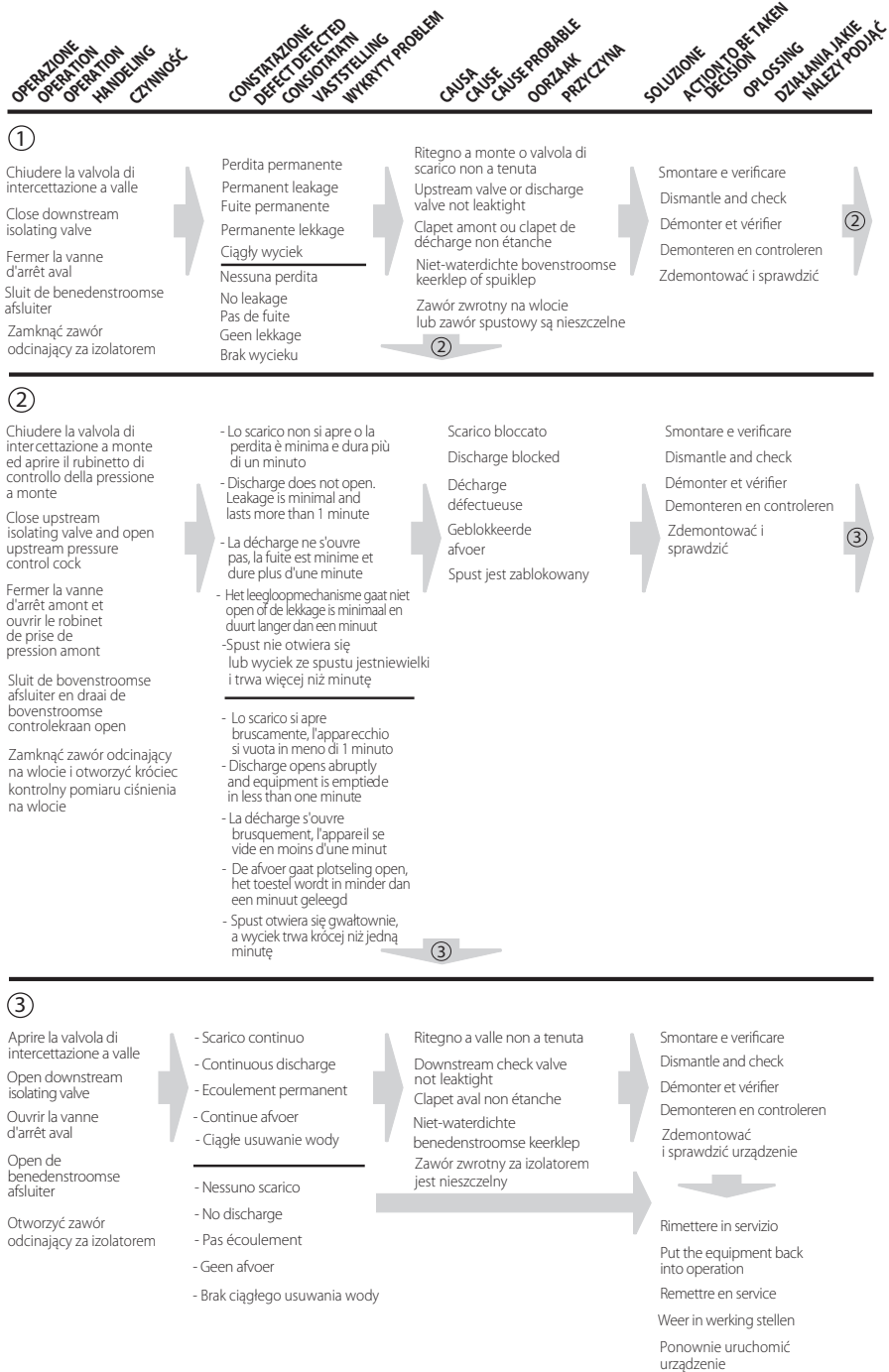

Verifiche ed eventuali sostituzioni dei gruppi interni al disconnettore

Checks on and where necessary replacements for the internal parts of the backflow preventer

Vérifications et éventuels remplacements des parties internes du disconnecteur

Controles en eventuele vervanging van de units in de terugstroombeveiligiger

Sprawdzenie i niezbędna wymiana elementów wewnętrznych izolatora przepływów zwrotnych

Le illustrazioni che seguono indicano le operazioni necessarie alla verifica dei gruppi funzionali all'interno del disconnettore, per le dimensioni DN 50, DN 65, DN 80 e DN 100.

The following drawings show the required operations to check the functional inner parts of backflow preventer, sizes DN 50, DN 65, DN 80 and DN 100.

Les illustrations qui suivent montrent les opérations nécessaires à la vérification des parties fonctionnelles internes du disconnecteur pour les dimensions DN 50, DN 65, DN 80 et DN 100

Onderstaande illustraties tonen de werkzaamheden die nodig zijn voor de controle van de functionele units in de terugstroombeveiligiger voor de afmetingen DN 50, DN 65, DN 80 en DN 100.

Poniższe rysunki przedstawiają wymagane działania w celu sprawdzenia funkcjonowania wewnętrznych elementów izolatora przepływów zwrotnych, średnice DN 50, DN 65, DN 80 i DN 100.

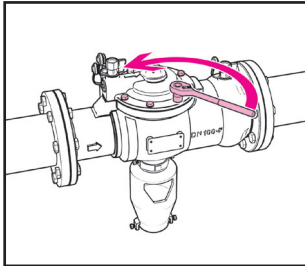

1. Scaricare la pressione utilizzando i rubinetti installati sul disconnettore. Rimuovere le viti sul coperchio.

Release the pressure using the cocks fitted to the backflow preventer. Remove the cover bolts.

Après avoir isoler l'appareil, faire chuter la pression en utilisant les robinets installés sur le disconnecteur. Oter les vis du chapeau.

Laat de druk af via de kranen die op de terugstroombeveiligiger zijn geïnstalleerd. Verwijder de schroeven van het deksel.

Rozładować urządzenie z ciśnienia poprzez odkręcenie króćców pomiarowych przymocowanych do izolatora. Usunąć śruby z pokrywy.

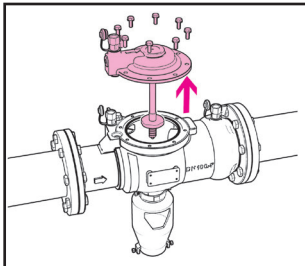

2. Sfilare il gruppo centrale e la molla di contrasto.

Pull out the central assembly and contrast spring.

Démonter le chapeau, le dispositif de décharge et le ressort de rappel. Contrôler la membrane et le clapet de décharge et éventuellement les changer.

Neem de centrale unit en de tegenveer weg.

Zdjąć pokrywę razem z trzpieniem i sprężyną kontrującą.

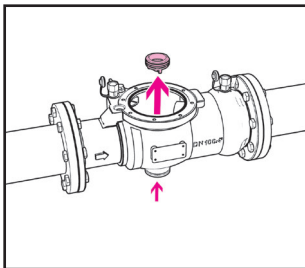

3. Estrarre la sede della valvola di scarico spingendola dall'esterno, maneggiandola con cautela per evitare di danneggiarla.

Attenzione: se questa non dovesse essere tolta proteggerla da eventuali urti che si potrebbero verificare durante la sostituzione dei ritegni.

Pull out the seat of the discharge valve by pushing it from the outside whilst handling it with care so as not to damage it.

Caution: If it should not be removed protect it from possible damage which could result from changing the check valves.

Extraire le siège du clapet de décharge en le poussant par l'extérieur, le manipuler avec soins pour ne pas l'endommager. Le contrôler et éventuellement le changer.

Attention: s'il ne doit pas être enlevé le protéger des chocs éventuels durant le changement des clapets.

Verwijder de zitting van de spui klep door er van buitenaf tegen te duwen, en ga daarbij voorzichtig te werk om beschadiging te voorkomen.

Let op: als de zitting niet wordt verwijderd, bescherm hem dan tegen eventuele stoten die tijdens de vervanging van de keerkleppen kunnen optreden.

Wyjąć gniazdo zaworu spustowego, popychając je od dołu, uważając aby go nie uszkodzić.

Uwaga: Jeśli gniazdo nie zostanie wyjęte, należy zabezpieczyć je przed uszkodzeniem w trakcie wymiany zaworów zwrotnych.

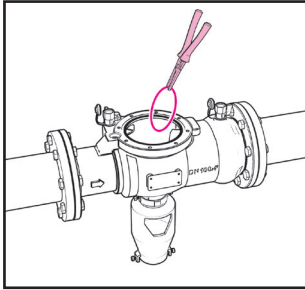

4. Estrarre gli anelli elastici ferma-ritegno con una pinza a becchi lunghi.

Remove the split rings holding the check valves in place with a pair of long-jaw pliers.

A l'aide d'une pince à becs longs, enlever les joncs de fixation des clapets.

Verwijder de elastische borgringen met een tang met lange bekken.

Używając szczypiec, wyjąć specjalne pierścienie, podtrzymujące zawory zwrotne.

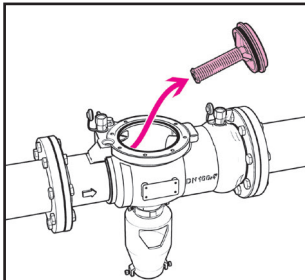

5. Sfilare i ritegni a monte e a valle, utilizzando un comune giratubi o pinza di dimensioni adeguate.

Remove the upstream and downstream check valves using a common pipe wrench or suitable size pliers.

Enlever les clapets amont et aval, en utilisant une clé à tube ou une pince de dimension adéquate.

Neem de boven- en benedenstroomse keerkleppen weg met behulp van een gewone waterpomptang of tang met geschikte afmetingen.

Zdemontować oba zawory zwrotne za pomocą zwykłego klucza lub szczypiec o odpowiednich rozmiarach.

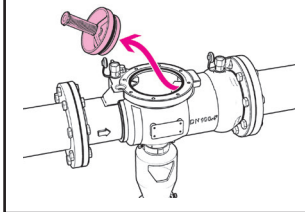

6. Dopo la verifica ed eventuali sostituzioni, nel rimontare i ritegni, accertarsi che gli anelli elastici siano perfettamente in sede.

After carrying out the inspection and after replacing any necessary components when refitting the check valves make sure that the split rings are perfectly located in the seat.

Après vérification et remplacements éventuels, s'assurer, en remontant les clapets que les joncs sont parfaitement en place.

Na de controle en eventuele vervangingen moet u er bij het hermonteren van de keerkleppen voor zorgen dat de elastische ringen goed in hun zitting zitten.

Po przeprowadzeniu kontroli i po wymianie niezbędnych elementów, należy upewnić się, że przy ponownym montażu zaworów zwrotnych pierścienie mocujące zostały idealnie umieszczone na swoich miejscach.

575105 (DN 50) - 575106 (DN 65) - 575108 (DN 80) - 575110 (DN 100)

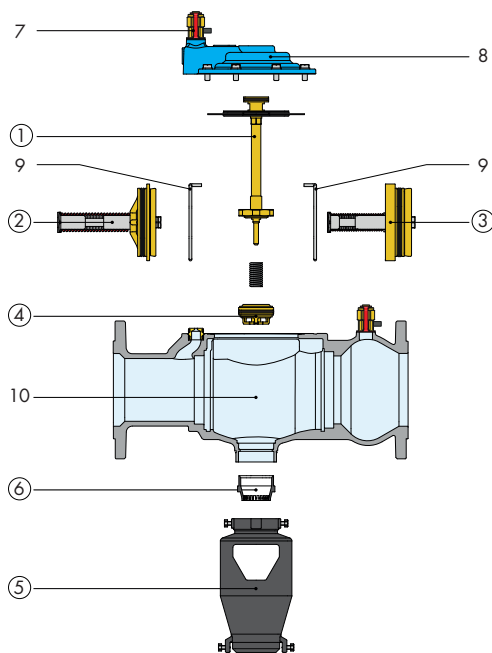

1	Dispositivo di scarico	Discharge assembly	Dispositif de décharge	Afvoersysteem	Zespół rozładowujący
2	Ritegno a monte	Upstream check valve	Clapet amont	Bovenstroomse keerklep	Wlotowy zawór zwrotny
3	Ritegno a valle	Downstream check valve	Clapet aval	Benedenstroomse keerklep	Wylotowy zawór zwrotny
4	Sede valvola di scarico	Discharge valve seat	Siège clapet de décharge	Zitting van de spuikelep	Gniazdo zaworu spustowego
5	Imbuto di scarico	Tundish	Entonnoir de décharge	Afvoertrechter	Lejek spustowy
6	Convogliatore	Deflector	Défecteur	Leiding	Deflektor
7	Rubinetto di controllo	Test cock	Robinet de contrôle	Controlekraan	Zawór kontrolny
8	Coperchio d'ispezione	Inspection cover	Chapeau d'inspection	Inspectiedeksel	Pokrywa
9	Anello di fissaggio	Split ring	Jonc de fixation	Bevestigingsring	Pierścieni podtrzymujący zawory zwrotne
10	Corpo	Body	Corps	Lichaam	Korpus

Ricambi
Spare parts
Pièces de rechange
Vervangingsonderdelen
Części zamienne

	N° Rif. Ref. Nr. Ref. Nr. Lp.	575105 575106	575108 575110	Codice disconnettore Code Backflow part Code disconnecteur Code terugstroombeveiliging Kod izolatora przepływów zwrotnych
1	59625	59629		
2	F0002296	F0002298		Codice ricambio
3	F0002299	F0002300		Code Spare parts
4	59462	F0002294		Code pièces de rechange
5	R31872	R31873		Code vervangingsonderdeel
6	R31875	R31876		Kod części zamiennych

Sicurezza
Safety
Sécurité
Veiligheid
Bezpieczeństwo



Il disconnettore deve essere installato da un installatore qualificato in accordo con i regolamenti nazionali e/o i relativi requisiti locali.

Se il disconnettore non è installato, messo in servizio e mantenuto correttamente secondo le istruzioni contenute in questo manuale, può non funzionare correttamente e può porre l'utente in pericolo.

Assicurarsi che tutta la raccorderia di collegamento sia a tenuta idraulica.

Nella realizzazione delle connessioni idrauliche, prestare attenzione a non sovrasollecitare meccanicamente la raccorderia di collegamento al disconnettore.

Nel tempo si possono produrre rotture con perdite idrauliche a danno di cose e/o persone.

Temperature dell'acqua superiori a 50 °C possono provocare gravi ustioni. Durante la installazione, messa in servizio e manutenzione del disconnettore, adottare gli accorgimenti necessari affinché tali temperature non arrechino pericolo per le persone.

In caso di acqua molto aggressiva, deve esserci predisposizione al trattamento dell'acqua prima dell'ingresso nel disconnettore, secondo la normativa vigente. In caso contrario esso può venire danneggiato e non funzionare correttamente.

Lasciare il presente manuale ad uso e servizio dell'utente

The backflow preventer must be installed by a licensed plumber in accordance with national regulations and/or relevant local requirements.

If the backflow preventer is not installed, commissioned and maintained properly, according to the instructions contained in this manual, it may not operate correctly and may endanger the user.

Make sure that all the connecting pipework is watertight.

When making the water connections, make sure that the backflow preventer connecting pipework is not mechanically over-stressed. Over time this could cause breakages, with consequent water losses which, in turn, could cause harm to property and/or people.

Water temperatures higher than 50 °C can cause serious burns.

During the installation, commissioning and maintenance of the backflow preventer, take the necessary precautions to ensure that such temperatures do not endanger people.

In the case of highly aggressive water, arrangements must be made to treat the water before it enters the backflow preventer, in accordance with current legislation. Otherwise the device may be damaged and will not operate correctly.

Leave this manual as a reference guide for the user

Le disconnettore doit être monté par un monteur qualifié conformément aux règlements nationaux et (ou) locaux.

Si le disconnettore n'est pas installé, mis en service et entretenu selon les instructions indiquées dans ce manuel, il peut ne pas fonctionner correctement et peut-être dangereux pour l'utilisateur.

S'assurer de l'étanchéité de tous les raccordements.

Dans la réalisation des connexions hydrauliques, prêter attention à ne pas serrer de façon excessive les raccords sur le disconnettore.

Ce la pourrait provoquer avec le temps des ruptures et donc des fuites.

Une température d'eau supérieure à 50 °C peut provoquer de graves brûlures. Au cours du montage, de la mise en service et de l'entretien du disconnettore, prendre les mesures nécessaires pour qu'une telle température n'occasionne aucune blessure.

En cas d'eau très agressive, prévoir la mise en place d'un dispositif de traitement de l'eau en amont du disconnettore, selon les normes en vigueur. En l'absence d'un tel dispositif le disconnettore peut être endommagé et ne pas fonctionner correctement.

Laisser ce manuel à disposition de l'utilisateur

De terugstroombeveiliging moet worden geïnstalleerd door een gekwalificeerde installateur en in overeenstemming met de nationale en/of plaatselijke eisen.

Als de terugstroombeveiliging niet correct wordt geïnstalleerd, in werking gesteld en onderhouden volgens de instructies in deze handleiding, dan functioneert hij mogelijk niet correct en kan dit de gebruiker in gevaar brengen.

Zorg ervoor dat alle aansluitingen waterdicht zijn.

Let er bij het tot stand brengen van de hydraulische aansluitingen op dat de aansluitingen mechanisch niet te vast aan de terugstroombeveiliging worden gedraaid. Dit om het optreden van waterverlies met schade of letsel als gevolg na verloop van tijd te vermijden.

Watertemperaturen van boven de 50 °C kunnen ernstige brandwonden veroorzaken. Neem tijdens de installatie, de inwerkingstelling en het onderhoud van de terugstroombeveiliging de noodzakelijke voorzorgsmaatregelen, zodat dergelijke temperaturen geen letsel aan personen toebrengen.

Bij zeer agressief water dient het water volgens de geldende normen te worden voorbehandeld voordat het de terugstroombeveiliging binnenstroomt. Indien dit niet gebeurt, kan het toestel beschadigd raken en mogelijk niet correct werken.

Laat deze handleiding ter beschikking van de gebruiker

Izolator przepływów zwrotnych musi być instalowany przez licencjonowanego hydraulika zgodnie z krajowymi przepisami i / lub odpowiednimi lokalnymi wymaganiami. Jeśli izolator przepływów zwrotnych nie zostanie zainstalowany, uruchomiony i prawidłowo konserwowany, zgodnie z tą instrukcją, może nie działać poprawnie i może zagrażać użytkownikowi.

Należy upewnić się, że wszystkie połączenia są szczelne.

Podczas wykonywania połączeń hydraulicznych należy upewnić się, że podłączenia do izolatora nie są mechanicznie przeciążone, ponieważ z czasem może to spowodować pęknięcia i wyciek wody powodujący szkody dla mienia i ludzi.

Temperatura wody wyższa niż 50 °C może powodować poważne oparzenia. Podczas instalacji, uruchomienia i konserwacji izolatora przepływów zwrotnych należy powziąć wszystkie niezbędne środki ostrożności aby temperatura nie stanowiła zagrożenia dla ludzi.

W przypadku silnie agresywnej wody, należy zastosować odpowiednie środki, aby uzdatnić wodę przed wejściem do urządzenia, zgodnie z obowiązującymi przepisami. W przeciwnym razie urządzenie może nie działać poprawnie.

Pozostawić tę instrukcję użytkownikowi

PACKAGING

