

Valvola di regolazione indipendente dalla pressione (PICV) Ekoflux PI

Pressure independent control valve (PICV) Ekoflux PI

Vanne de régulation et d'équilibrage indépendante de la pression (PICV) Ekoflux PI

IT
EN
FR

code 146000

*MONTAGGIO RIDUTTORE MANUALE
MANUAL ACTUATION (GEAR BOX) ASSEMBLY
MONTAGE DU RÉDUCTEUR MANUEL*

© Copyright 2023 Caleffi

Installazione / Installation / Installation

Rimuovere adattatore per comando elettronico (brugola 4 mm) (fig. 1). Portare la valvola in posizione di chiusura (tacca sulla sommità dello stelo) (fig. 2). Portare il riduttore in posizione di chiusura (SHUT). Posizionare il giunto G, montare il distanziale S e il riduttore con le viti in dotazione (brugola 5 mm) (fig. 3).

Remove the adapter for electronic actuator (4mm allen key) (picture 1). Valve must be in closed position (notch on the stem top as in picture 2). Assure gear box is in closed position too (SHUT). Place joint G, assemble spacer S and gear box with provided screw (5mm allen key) (picture 3).

Enlever l'adaptateur pour moteur électronique (clé Allen 4mm) (fig.1). Mettre la vanne en position fermée (encoche sur le sommet de la tige) (fig.2). Mettre le réducteur en position fermé (SHUT). Positionner l'accouplement G, monter l'entretoise S et le réducteur avec les vis fournies (clé Allen 5 mm) (fig.3).

Fig. 1

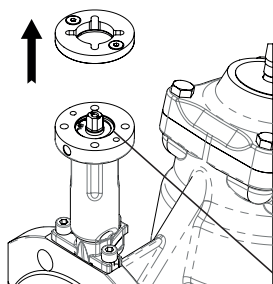

Fig. 2

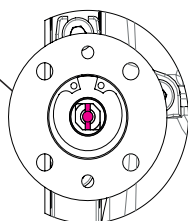
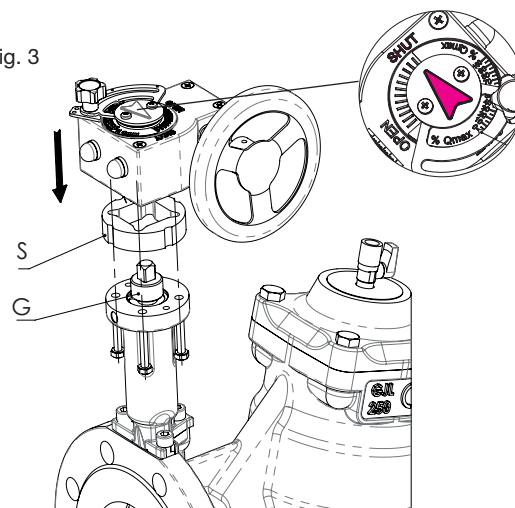

Fig. 3



Pre-set portata max. / Pre-set of maximum flow rate / Pré-réglage débit max.

Sbloccare il fermo F. Ruotare il volantino fino a che l'indicatore P punta al valore di portata richiesto sulla scala graduata. Bloccare il fermo F (fig. 4).

Unscrew the lock F. Turn the handwheel to set the pointy indicator P on the required flow rate, shown on the dial. Screw back the lock F (picture 4).

Débloquer l'arrêt F. Tourner le volant jusqu'à ce que l'indicateur P soit sur le débit requis dans l'échelle graduée. Bloquer l'arrêt F (fig.4).

Fig. 4

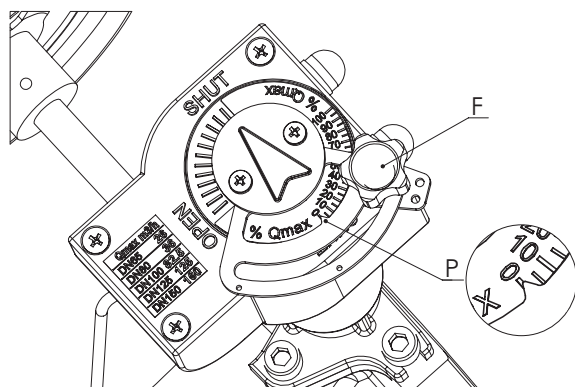

Riposizionamento del fermo di chiusura / Re-adjustment of closing position / Réglage de l'arrêt en position fermée

Regolazione del fermo in chiusura (riaggiustamento posizione SHUT). Estrarre il cappuccio lato volante, allentare il dado. Agire sul grano per regolare la posizione di chiusura. Al termine serrare il dado (fig. 5).

Re-adjustment of closing position (SHUT). Take out the side cap, loosen the nut. Screw/unscrew the socket head screw to adjust the closing position. Tighten the nut once done (picture 5).

Réglage de l'arrêt en position fermée (SHUT). Extraire le bouchon sur le côté, dévisser l'écrou. Agir sur l'indicateur pour régler la position de fermeture. À la fin, serrer l'écrou (fig.5).

Fig. 5

