

Filtro a Y
Y strainer
Filtre en Y
Schrägsitzschmutzfänger

IT
EN
FR
DE

© Copyright 2023 Caleffi

579 series

ISTRUZIONI PER INSTALLAZIONE, MESSA IN SERVIZIO E MANUTENZIONE
INSTALLATION AND COMMISSIONING MANUAL
INSTRUCTIONS POUR INSTALLATION, MISE EN SERVICE ET MAINTENANCE
ANLEITUNG FÜR INSTALLATION, INBETRIEBNAHME UND WARTUNG



Funzione / Function / Fonction / Funktion

I filtri serie 579 sono filtri a Y flangiati con corpo in ghisa grigia, realizzati in accordo alle normative di prodotto rilevanti. Indispensabili per proteggere pompe, valvole, disconnettori, riduttori di pressione da impurità presenti negli impianti (ruggine, residui di saldatura, corpi estranei).

I filtri 579..1 sono adatti per applicazioni con **acqua non potabile** come riscaldamento, trattamento e distribuzione dell'acqua, applicazioni agricole e industriali.

I filtri 579..0 sono adatti per applicazioni con **acqua potabile**.

Sono idonei: per installazione in posizione orizzontale o verticale.

Non sono idonei: per vapore.

The strainers in 579 series are flanged Y strainers, with a body made of grey cast iron, which are manufactured in accordance with severe product norms. They are a prerequisite for protecting pumps, valves, backflow preventers and pressure reducing valves against dirt (rust, welding parts, solids). 579..1 strainers are suitable for use in applications using **non-potable water**, for example heating and water treatment and distribution systems, as well as agricultural and industrial applications.

579..0 strainers are suitable for use in applications using **potable water**.

YES: for installation in horizontal and vertical positions.

NO: for steam.

Les filtres en Y série 579 sont à brides et un corps en fonte grise. Ils sont indispensables pour protéger les circulateurs, vannes, disconnecteurs et réducteurs de pression des impuretés présentent dans les installations (rouille, résidu de soudure, corps étrangers).

Les filtres 579..1 peuvent être installés pour les applications utilisant l'**eau non potable** des circuits de chauffage, de traitement et de distribution de l'eau, les applications agricoles et industrielles.

Les filtres 579..0 peuvent être installés pour les applications utilisant l'**eau potable**.

Peuvent être installés à l'horizontale ou la verticale.

Ne sont pas adaptés : pour vapeur.

Die Schmutzfänger der Serie 579 werden aus Grauguss gefertigt und haben genormte Flanschanschlüsse. Unerlässlich zum Schutz von Pumpen, Ventilen, Systemtrennern, Druckminderern gegen Verschmutzungen in den Anlagen (Rost, Schweißrückstände, Fremdkörper).

Die Schmutzfänger 579..1 eignen sich für Anwendungen mit **Brauchwasser** wie Heizung, Wasseraufbereitung und Wasserverteilung, sowie für landwirtschaftliche und industrielle Anwendungen.

Die Schmutzfänger 579..0 eignen sich für Anwendungen mit **Trinkwasser**.

Sie eignen sich: für waagerechten und senkrechten Einbau.

Sie eignen sich nicht: für Dampf

Norme costruttive e di collaudo (equivalenti):
 Scartamento: EN 558-1
 Flange: EN 1092
 Marcatura: EN 19
 Collaudo: testate al 100 % EN 12266

Norme de construction et de test (équivalences):
 Écartement : EN 558-1
 Brides : EN 1092
 Marquage : EN 19
 Test : testé à 100 % en accord avec EN 12266

Construction and testing norms (correspondences):
 Face-to-face: EN 558-1
 Flanges: EN 1092
 Marking: EN 19
 Testing: 100 % testing in accordance with EN 12266

Bau- und Prüfvorschriften (äquivalent)
 Lochkreis: EN 558-1
 Flansche: EN 1092
 Kennzeichnung: EN 19
 Prüfung: 100 % geprüft nach EN 12266

Materiali / Materials / Matériaux / Materialien

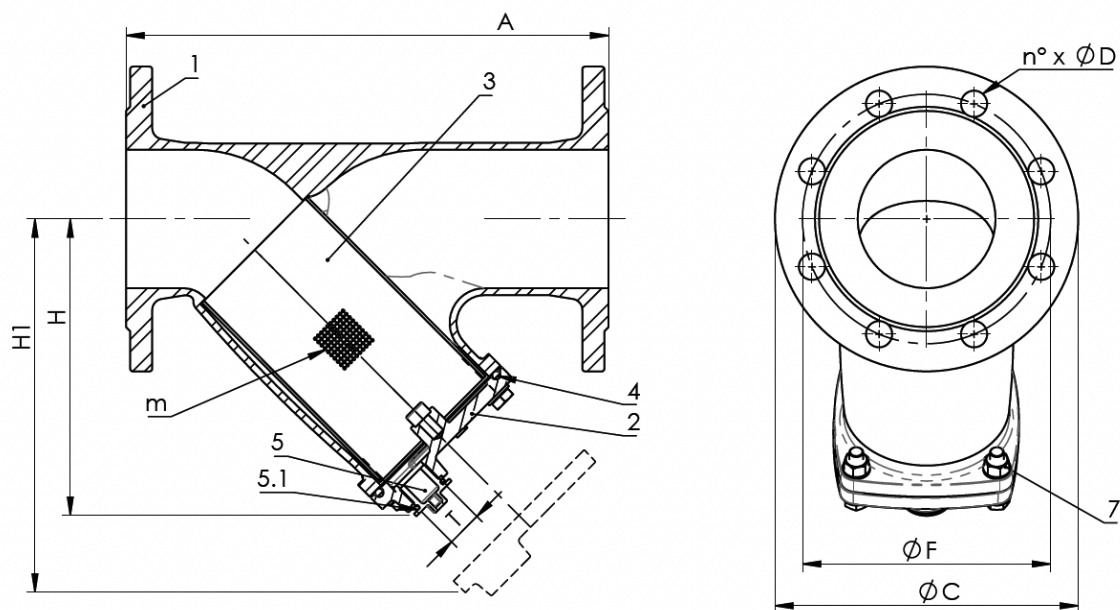

	Componente	Materiali
1	Corpo	JGS500-7
2	Coperchio	JGS500-7
3	Filtro	AISI 304
4	Guarnizione coperchio	EPDM
5	Tappo	AISI 304
5.1	Guarnizione tappo	EPDM
6	Rubinetto	Ottone
7	Bulloneria	A2-70
	Verniciatura	Rivestimento epossico RAL 7000 grigio

	Composant	Matériau
1	Corps	JGS500-7
2	Couvercle	JGS500-7
3	Filtre	AISI 304
4	Joint couvercle	EPDM
5	Capuchon	AISI 304
5.1	joint de bouchon	EPDM
6	Robinet	Laiton
7	Boulons	A2-70
	Peinture	Revêtement époxy RAL 7000 gris

	Component	Material
1	Body	JGS500-7
2	Bonnet	JGS500-7
3	Strainer	AISI 304
4	Bonnet gasket	EPDM
5	Plug	AISI 304
5.1	Plug-gasket	EPDM
6	Mini-valves	Brass
7	Bolting	A2-70
	Coating	Epoxy-coating RAL 7000 grey

	Bauteil	Matériau
1	Gehäuse	JGS500-7
2	Deckel	JGS500-7
3	Filtersieb	AISI 304
4	Deckeldichtung	EPDM
5	Stopfen	AISI 304
5.1	Stopfendichtung	EPDM
6	Hahn	Laiton
7	Schrauben	A2-70
	Lackierung	Epoxydharzbeschichtung RAL 7000 grau

Pressione - temperatura / Pressure - temperature / Pression - température / Druck - Temperatur

Tipo fluido / Fluids / Type fluide / Medium	
Liquidi non pericolosi	16 bar
Non-hazardous liquids	16 bar
Liquides non dangereux	16 bar
Ungefährliche Flüssigkeiten	16 bar

Code	Temp. min °C	Temp. max °C
579..1	-10	100

Attenzione: la pressione massima di utilizzo diminuisce con la temperatura, vedi diagramma "Pressione / Temperatura"

NB: the maximum working pressure decreases while the temperature increases; please refer to "Pressure / Temperature" chart

Attention : la pression maximale d'utilisation diminue avec la température, voir courbe «Pression / Température»

Achtung: Der maximale Betriebsdruck sinkt entsprechend der Temperatur siehe Diagramm „Druck/Temperatur“

Diagramma pressione - temperatura / Pressure - temperature chart / Courbe pression - température / Diagramm Druck - Temperatur

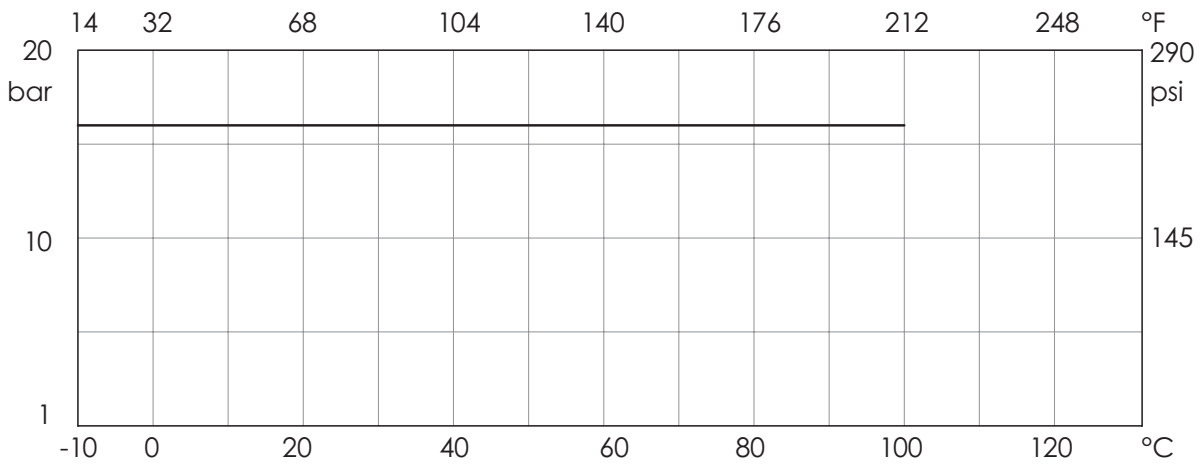

Perdite di carico fluido: acqua (1 m H₂O = 0,098 bar) / Head loss fluid: water (1m H₂O = 0,098 bar) / Perte de charge eau (1 m H₂O = 0,098 bar) / Druckverluste Flüssigkeit: Wasser (1 m H₂O = 0,098 bar)



Tabella Kv - DN / Kv - DN chart / Tableau Kv - DN / Tabelle Kv - DN

DN	Kv	50	65	80	100	125	150	200	250
	m ³ /h	28	37,2	62,2	149	320	367	652	844

Applicazione / Application / Application / Anwendung

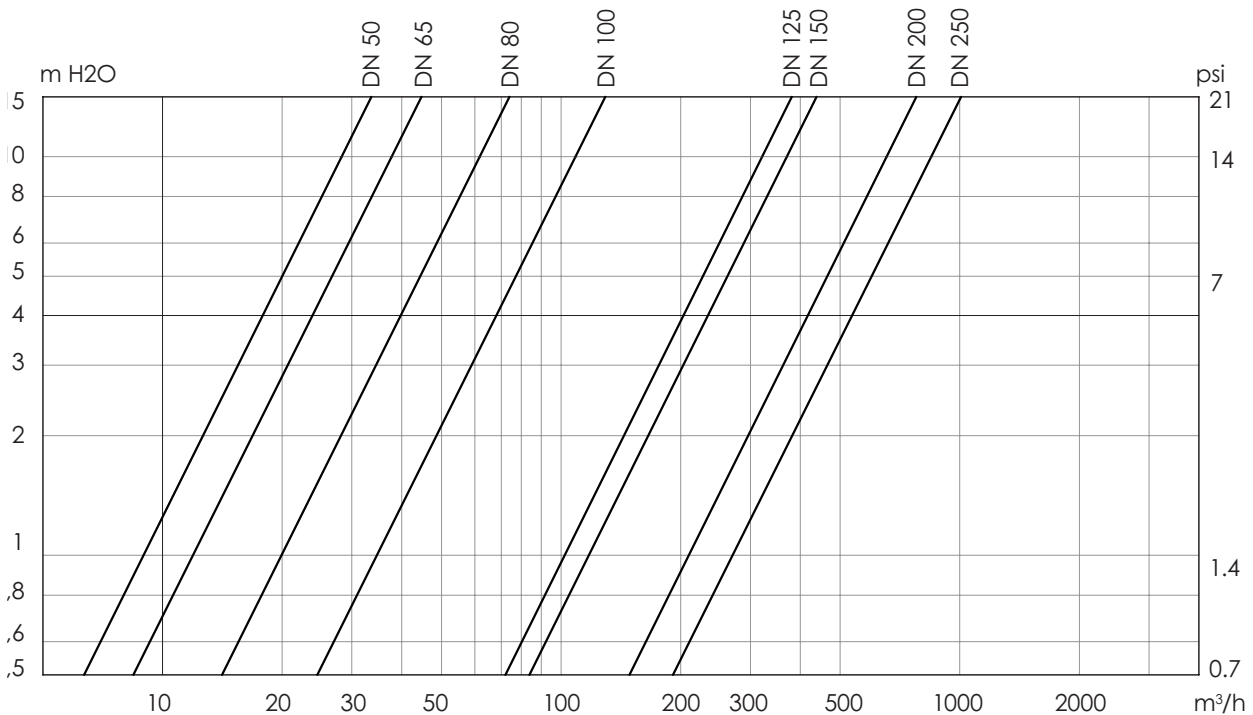

CALEFFI	DN	Applicazione / Application / Application / Anwendung	
579051	50	Riscaldamento/ Heating/ Chauffage/ Heizung: -10-100 °C	Max. percentuale di glicole/ Max percentage of glycol/ Pourcentage maxi de glycol/ Maximaler Glykolgehalt: 50 %
579061	65		
579081	80		
579101	100		
579121	125		
579151	150		
579201	200		
579251	250		

CALEFFI	DN	Applicazione / Application / Application / Anwendung	
579050	50	Sanitario / Domestic water / Sanitaire / Sanitär	
579060	65	5-65 °C	
579080	80	Rivestimento e materiali certificati per uso con acqua potabile/ Coating and materials certified for use with potable water/ Revêtement et matériaux certifiés pour usage avec eau potable/ Beschichtung und Materialien für die Verwendung mit Trinkwasser zertifiziert	
579100	100		
579120	125		
579150	150		
579200	200		
579250	250		

Istruzioni e Avvertenze / Instructions and Recommendations / Instructions et Avertissements / Anweisungen und Warnung

STOCCAGGIO / STORING / STOCKAGE / LAGERUNG

Conservare in luogo fresco e asciutto. / Keep in a cool and dry place. / Stocker dans lieu sec et frais. / Kühl und trocken lagern.

MANUTENZIONE / MAINTENANCE / ENTRETIEN / WARTUNG

Assicurarsi di mantenere pulita la cartuccia filtrante; la mancanza di pulizia compromette la funzionalità del filtro fino a provocarne la deformazione o la rottura.

Ensure that the filtering strainer is kept clean: if the strainer is not clean, this will compromise its action, and may cause deformations or ruptures.

S'assurer de maintenir propre la cartouche filtrante; Ne pas suivre cette recommandation compromet la fonctionnalité du filtre jusqu'à provoquer sa déformation ou sa rupture.

Vergewissern Sie sich, dass die Filterkartusche sauber gehalten wird; mangelnde Sauberkeit beeinträchtigt die Funktionalität des Filters und kann zu Verformung und Bruch führen.

AVVERTENZE / WARNINGS / AVERTISSEMENTS / WARNUNG

Prima di procedere a qualunque intervento di manutenzione o smontaggio:

- attendere il raffreddamento di tubazioni, valvola e fluido
- scaricare la pressione e drenare linea e tubazioni.

Temperature oltre i 50 °C e sotto gli 0 °C possono causare danni alle persone.

Before carrying out maintenance or dismantling the valve:

- ensure that the pipes, valves and fluids have cooled down
- that the pressure has decreased and that the lines and pipes have been drained.

Temperatures above 50 °C and below 0 °C might cause damage to people.

Avant de procéder à une quelconque intervention de maintenance ou de démontage :

- attendre le refroidissement des tuyaux, des vannes et du fluide
- effectuer la décharge de la pression et la vidange des vannes et des tuyaux.

Les températures supérieures à 50 °C et inférieures à 0 °C peuvent causer des dégâts sur les personnes.

Vor der Durchführung von Wartungs- und Demontearbeiten:

- abwarten, bis Leitungen, Ventil und Flüssigkeit abgekühlt sind
- Rohrleitungen und Leitungen entspannen.

Temperaturen über 50 °C und unter 0 °C können zu Personenschäden führen.

INSTALLAZIONE / INSTALLATION / INSTALLATION / INSTALLATION

- Maneggiare con cura.
- I colpi d'ariete possono causare danni e rotture. Inclinazioni, torsioni e disallineamenti delle tubazioni possono causare sollecitazioni improprie sulla valvola una volta installata. Raccomandiamo di evitarli per quanto possibile o adottare giunti elastici che possano attenuarne gli effetti.

- Handle with care.

Water hammers might cause damage and ruptures. Inclination, twisting and misalignments of the piping may subject the installed valve to excessive stresses. It is recommended that elastic joints be used in order to reduce such effects as much as possible.

- Manœuvrer avec précaution.

Les coups de béliers peuvent causer des dégâts et des ruptures. Éviter les inclinaisons, torsions et désalignements des tuyaux car ils peuvent causer des tensions sur la vanne. Il est donc conseillé d'adopter l'utilisation de raccords flexibles qui atténuent les effets.

- Sorgfältig vorgehen.

Wasserschläge können zu Schäden und Bruch führen. Neigungen, Verdrehungen und Fluchtungsfehler können nach dem Einbau zu einer unzulässigen Belastung des Ventils führen. Wir empfehlen, diese so weit wie möglich zu vermeiden oder flexible Kupplungen zu verwenden, die deren Wirkung abschwächen können.

NOTA / NB / NB / HINWEIS

Queste valvole sono unidirezionali: installare secondo il senso del flusso indicato sul corpo.
Posizionare la valvola tra le flange della tubazione e inserire le guarnizioni di tenuta tra le flange della valvola e le flange della tubazione.
Verificare che le guarnizioni siano posizionate correttamente. La distanza tra le controflange deve essere pari allo scartamento della valvola.
Non utilizzare i bulloni delle controflange per avvicinare la tubazione. I bulloni devono essere stretti in croce.
Le flange non devono essere saldate alle tubazioni dopo che la valvola è stata installata.

These valves are unidirectional: install in accordance with the flow direction arrow indicated on the body.
Place the valve between the flanges of the pipe and install the seal between the pipe and valve flanges.
Check that the seals are positioned correctly.
The distance between the counterflanges must be equal to the valve's face to face distance.
Do not use the bolts of the counterflanges to bring the piping close to them. The bolts must be cross tightened.
Do not weld the flanges to the piping after installing the valve.

Le filtre est unidirectionnel, respecter le sens du flux marqué sur son corps.
Positionner le filtre entre les brides des tuyaux et insérer les joints d'étanchéité entre les brides du filtre et des tuyaux.
Vérifier que les joints soient positionnés correctement.
La distance entre les contre-brides doit être la même que celle de l'écartement du filtre.
Ne pas utiliser les boulons des brides pour approcher les tuyaux. Les boulons doivent être serrés en croix.
Les brides ne doivent pas être soudées aux tuyaux après l'installation de la vanne.

Es handelt sich um Einrichtungsventile: Einbau entsprechend der auf dem Gehäuse angegebenen Durchflussrichtung.
Ventil zwischen die Rohrflansche einsetzen und die Dichtungen zwischen die Ventilflansche und die Rohrflansche. Prüfen, ob die Dichtungen richtig positioniert sind. Der Abstand zwischen den Flanschen muss dem Ventilabstand entsprechen. Keine Gegenflanschschrauben verwenden, um sich dem Rohr anzunähern. Die Schrauben sind kreuzweise anzuziehen.
Nach dem Einbau des Ventils dürfen die Flansche nicht mehr mit Rohrleitungen verschweißt werden.

SCARICO / DRAIN / VIDANGE / ENTLEERUNG

Lo scarico completo delle impurità avviene in entrambe le posizioni di installazione.

The impurities may be drained completely in both of the installation positions.

La purge complète des impuretés est possible dans les deux sens d'installations.

Der vollständige Abfluss von Verunreinigungen erfolgt in beiden Einbaulagen.

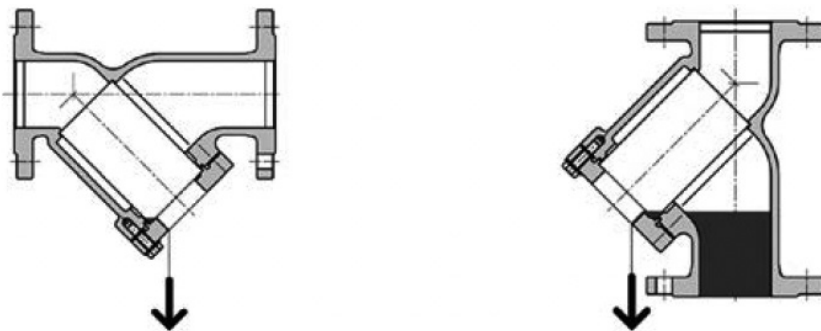

Manufactured
by Brandoni