

128141... 1/2"
128151... 3/4"
128161... 1"
128171... 1 1/4"

ISTRUZIONI PER L'INSTALLAZIONE, LA MESSA IN SERVIZIO E LA MANUTENZIONE

Vi ringraziamo per averci preferito nella scelta di questo prodotto.

Ulteriori dettagli tecnici su questo dispositivo sono disponibili sul sito www.caleffi.com

STABILIZZATORE AUTOMATICO DI PORTATA CON CARTUCCIA IN POLIMERO AD ALTA RESISTENZA

Avvertenze
Le seguenti istruzioni devono essere lette e comprese prima dell'installazione e della manutenzione del prodotto. Il simbolo significa:
ATTENZIONE! UNA MANCANZA NEL SEGUIRE QUESTE ISTRUZIONI POTREBBE ORIGINARE PERICOLO!

Sicurezza
È obbligatorio rispettare le istruzioni per la sicurezza riportate nel documento specifico in confezione.

LASCIARE IL PRESENTE MANUALE AD USO E SERVIZIO DELL'UTENTE

SMALTIRE IN CONFORMITÀ ALLA NORMATIVA VIGENTE

Funzione
I dispositivi AUTOFLOW sono stabilizzatori automatici di portata, in grado di mantenere una portata costante di fluido al variare delle condizioni di funzionamento del circuito idraulico. A seconda delle versioni, i dispositivi vengono forniti con cartuccia incorporata oppure con cartuccia separata dal corpo, in modo da consentire l'inserimento nel corpo dopo che questo sia già stato installato e siano state effettuate tutte le operazioni di lavaggio dell'impianto.

Caratteristiche tecniche
Materie
- Corpo: ottone EN 12165 CW617N
- Tappo: ottone EN 12164 CW617N
- Cartuccia AUTOFLOW: polimero ad alta resistenza
- Molla: acciaio inox EN 10270-3 (AISI 302)
- Guarnizioni: EPDM
Prestazioni
Fluidi: acqua, soluzioni glicolate
Massima percentuale di glicole: 50 %
Pressione massima di esercizio: 16 bar
Campo temperatura di esercizio: 0-100 °C
Precisione: ± 10 % (0,02-0,04-0,06 m³/h; ± 15 %)
Range Ap: 15-200 kPa (0,02-0,04-0,06 m³/h; 20-200 kPa)
Portate: 0,02-1,2 m³/h (1/2")
0,2-1,4 m³/h (3/4")
0,5-5 m³/h (1" - 1 1/4")
Attacchi: 1/2" - 3/4" - 1" - 1 1/4" F (ISO 228-1)

Identificazione (fig. A)
I dispositivi AUTOFLOW sono identificati univocamente mediante la placchetta metallica che li accompagna, sulla quale sono riportati i dati di range Ap e portata.

Installazione del corpo valvola (fig. B-C-D-E-F)
Si raccomanda di consultare le note di sicurezza, cod. 68459, presenti nella confezione del corpo valvola.

Il montaggio e lo smontaggio della valvola va sempre effettuato con impianto freddo e non in pressione (fig. B). Installare gli stabilizzatori di portata AUTOFLOW preferibilmente sul ritorno del circuito (fig. N), secondo il senso di flusso indicato dalla freccia sul corpo di ogni valvola (fig. C). Il dispositivo può essere montato in qualsiasi posizione (fig. D). L'installazione deve essere fatta in modo tale da permettere libero accesso al dispositivo, in caso di manutenzione. La placchetta identificativa con i dati tecnici deve obbligatoriamente accompagnare il dispositivo dopo l'installazione. Nelle versioni complete di cartuccia la placchetta si trova già posizionata di fabbrica nella apposita sede. Nelle versioni con cartuccia separata dal corpo, va posizionata nell'apposito alloggiamento sul tappo del corpo e fissata mediante l'anello elastico in dotazione (fig. F). Come accessorio, sulla tubazione di mandata al circuito può essere inserito un filtro a Y, utile a protezione dell'impianto (fig. N).

Montaggio e smontaggio cartuccia AUTOFLOW (fig. G-H-I-L-M)
Nella versione con cartuccia separata dal corpo, dopo aver inizialmente installato il corpo valvola sull'impianto ed aver terminato le operazioni di manutenzione, pulizia e attivazione dell'impianto, si può procedere con l'inserimento delle cartucce nei rispettivi corpi, secondo la procedura seguente:
1. Ad impianto freddo e non in pressione, intercettare la valvola mediante apposite valvole. Svitare il tappo (1) dal corpo (2) mediante una chiave esagonale da 34 mm. Il tappo è dotato di O-Ring (fig. G).
2. Applicare la placchetta metallica (3) (fig. F-H), indicante la portata e il range Ap presente in confezione insieme alla cartuccia, sul tappo (1) appena svitato, posizionandola nell'apposita sede. Bloccare la placchetta (3) mediante l'anello elastico (4) presente in confezione.
3. Inserire la cartuccia (5) nel corpo (2) rivolta come in figura H, con l'anello di bloccaggio (6) in contatto con il tappo (1). Nella versione da 3/4", orientare la cartuccia ed inserirla nel corpo con le 2 alette simmetriche rivolte verso l'attacco di ingresso del corpo valvola. Questo consente una più rapida disinstallazione in caso di verifica successiva (fig. I).
4. Riavvitare il tappo (1) al corpo valvola (2).
5. In caso di necessità, per estrarre la cartuccia dal corpo valvola, procedere come segue. Dopo aver svitato il tappo (1), estrarre la cartuccia (5) mediante l'anello di bloccaggio (6) per l'estrazione della cartuccia (fig. L). Prima di reinserire la cartuccia nel corpo, assicurarsi che l'anello di bloccaggio sia posizionato correttamente nella apposita sede sulla cartuccia (fig. M). Ripetere i punti 3 e 4.

Schema applicativo (fig. N)

INSTRUCTIONS FOR INSTALLATION, COMMISSIONING AND MAINTENANCE

Thank you for choosing our product.

Further technical details relating to this device are available at www.caleffi.com

AUTOMATIC FLOW RATE REGULATOR WITH HIGH-RESISTANCE POLYMER CARTRIDGE

Warnings
The following instructions must be read and understood before installing and servicing the product. The symbol means:
CAUTION! FAILURE TO FOLLOW THESE INSTRUCTIONS COULD RESULT IN A SAFETY HAZARD!

Safety
The safety instructions provided in the specific document supplied MUST be observed.

LEAVE THIS MANUAL AS A REFERENCE GUIDE FOR THE USER

DISPOSE OF THE PRODUCT IN COMPLIANCE WITH CURRENT LEGISLATION

Function
The AUTOFLOW devices are automatic flow rate regulators capable of maintaining a constant flow rate of the medium as the operating conditions of the hydronic system change. According to versions, the devices are supplied with cartridge built into the body or separated from the body. The latter version allows to insert or separate into the body after the body has been installed and the system flushed.

Technical specifications
Materials
- Body: brass EN 12165 CW617N
- 1" - 1 1/4": brass EN 1982 CC7705
- Plug: brass EN 12164 CW617N
- AUTOFLOW cartridge: high-resistance polymer
- Spring: stainless steel EN 10270-3 (AISI 302)
- Seals: EPDM
Performance
Medium: water, glycol solutions
Max percentage of glycol: 50 %
Maximum working pressure: 16 bar
Working temperature range: 0-100 °C
Accuracy: ± 10 % (0,02-0,04-0,06 m³/h; ± 15 %)
Ap range: 15-200 kPa (0,02-0,04-0,06 m³/h; 20-200 kPa)
Flow rates: 0,02-1,2 m³/h (1/2")
0,2-1,4 m³/h (3/4")
0,5-5 m³/h (1" - 1 1/4")
Connections: 1/2" - 3/4" - 1" - 1 1/4" F (ISO 228-1)

Identification (fig. A)
AUTOFLOW devices are identified solely by the metal plate accompanying them and stating the Ap range and flow rate data.

Installation of valve body (fig. B-C-D-E-F)
We recommend to read the safety instruction sheet, cod. 68459, in the valve body package.

Assembly and disassembly should always be carried out while the system is cold and not in pressure (fig. B). AUTOFLOW flow rate regulators are preferably installed on the circuit return pipe (fig. N), respecting the direction of flow shown by the arrow on the valve body (fig. C). The device can be installed in any position (fig. D). Installation must be performed so as to permit free access to the device for maintenance. The identification plate with the technical data must accompany the device after installation. In versions complete with cartridge, the identification plate is already factory positioned in its specific slot. In versions with cartridge separated from the valve body, it should be placed on the specific slot on the body plug and locked with the provided retaining ring (fig. F). As accessory, a Y-strainer could be placed on the flow pipe to protect the system (fig. N).

Fitting and removing AUTOFLOW cartridges (fig. G-H-I-L-M)
In version with cartridge separated from the valve body, after installing the valve body on the system and completing all the maintenance, cleaning and commissioning procedures, cartridges can be inserted into their respective valve body as follows:
1. With the system cold and not in pressure, shut-off the valve by means of specific valves. Unscrew the plug (1) from the body (2) using a 34 mm hexagonal spanner. The plug is equipped with O-Ring seal (fig. G).
2. Apply the metal plate (3) (fig. F-H), indicating the flow rate Ap range and available in the cartridge package, on the plug (1) just unscrewed, placing it in the specific slot. Lock the plate with the retaining ring (4) supplied in the package.
3. Insert the cartridge (5) into the body (2) as shown in picture H, with the retaining ring (6) in contact with the plug (1). In 3/4" version, rotate and insert the cartridge into the body with the two symmetric wings oriented towards the body inlet connection. This allows a faster disassembling in case of future check (fig. I).
4. Screw again the plug (1) on the valve body (2).
5. If necessary, to extract the cartridge from the valve body, proceed as follows. After unscrewing the plug (1), remove the cartridge (5) by pulling the locking ring (6) (fig. L). Before reinserting the cartridge into the body, make sure that the locking ring is positioned correctly in its seat on the cartridge (fig. M). Repeat steps 3 and 4.

Application diagram (fig. N)

INSTRUCTIONS POUR L'INSTALLATION, LA MISE EN SERVICE ET LA MAINTENANCE

Nous vous remercions d'avoir choisi ce produit.

Pour plus d'informations sur ce dispositif, veuillez consulter le site www.caleffi.com

STABILISATEUR AUTOMATIQUE DE DÉBIT EN Y COMPACT, AVEC CARTOUCHE EN POLYMERE HAUTE RESISTANCE

Avvertissements
S'assurer d'avoir lu et compris les instructions suivantes avant de procéder à l'installation et à la mise en service du dispositif. Le symbole signifie:
ATTENTION! LE NON-RESPECT DE CES CONSIGNES PEUT ENTRAÎNER UNE MISE EN DANGER!

Sécurité
Respecter impérativement les consignes de sécurité citées sur le document qui accompagne le dispositif.

LASCIARE CE MANUEL À DISPOSITION DE L'UTILISATEUR

METTRE AU REBUT CONFORMÉMENT AUX NORMES EN VIGUEUR

Fonction
Les dispositifs AUTOFLOW sont des stabilisateurs automatiques de débit, permettant de maintenir un débit constant lorsque les conditions de fonctionnement du circuit hydraulique changent et donc, lorsque la pression différentielle entre l'amont et l'aval du dispositif varie. Cette série est livrée avec la cartouche séparée du corps, de manière à l'insérer une fois que le corps est installé et que le rinçage du circuit est effectué.

Caractéristiques techniques
Matériaux
- Corps: laiton EN 12165 CW617N
- 1" - 1 1/4": laiton EN 1982 CC7705
- Bouchon: laiton EN 12165 CW617N
- Cartouche AUTOFLOW: polymère haute résistance
- Ressort: acier inox EN 10270-3 (AISI 302)
- Joints d'étanchéité: EPDM
Performances
Fluides admissibles: eau, eau glycolée
Pourcentage maxi de glycol: 50 %
Pression maxi d'exercice: 16 bar
Plage de température d'utilisation: 0-100 °C
Précision: ± 10 % (0,02-0,04-0,06 m³/h; ± 15 %)
Plage Ap: 15-200 kPa (0,02-0,04-0,06 m³/h; 20-200 kPa)
Débits: 0,02-1,2 m³/h (1/2")
0,2-1,4 m³/h (3/4")
0,5-5 m³/h (1" - 1 1/4")
Raccordements: 1/2" - 3/4" - 1" - 1 1/4" F (ISO 228-1)

Identification (fig. A)
Les dispositifs AUTOFLOW sont identifiés au moyen d'une plaque métallique qui accompagne la cartouche, sur laquelle sont reportées les plages Ap et le débit.

Installation du corps de la vanne (fig. B-C-D-E-F)
Il est recommandé de consulter les notes de sécurité, cod. 68459, présent dans l'emballage du corps de la vanne.

Le montage et le démontage de la vanne est toujours effectué lorsque le circuit est froid et dépressurisé (fig. B). Il est préférable d'installer les stabilisateurs de débit AUTOFLOW sur le retour du circuit (fig. N), en suivant le sens du flux indiqué par la flèche présente sur la vanne (fig. C). Le dispositif peut-être monté dans n'importe quelle position (fig. D). L'installation doit être effectuée de manière à laisser un libre accès au dispositif, en cas de maintenance. La plaque métallique d'identification doit obligatoirement accompagner le dispositif après installation. Dans les versions avec cartouche intégrée, la plaque se trouve déjà apposé sur son emplacement spécifique. Dans les versions avec cartouche séparée du corps, positionner la plaque sur le bouchon et la bloquer à l'aide du clip fourni (fig. F). Nous recommandons la pose d'un filtre en Y sur le départ du circuit, pour assurer la protection du circuit et de dispositif des éventuelles impuretés (fig. N).

Montage et démontage de la cartouche AUTOFLOW (fig. G-H-I-L-M)
Dans la version avec cartouche séparée du corps, après avoir installé le corps de la vanne sur le circuit et terminé les opérations de maintenance, nettoyage et mise en route du circuit, on peut procéder à l'insertion des cartouches dans leurs corps respectifs, selon la procédure suivante:
1. Lorsque le circuit est froid et dépressurisé, isoler hydrauliquement la vanne. Dévisser le bouchon (1) du corps (2) à l'aide de la clé hexagonale de 34mm. Le bouchon est équipé d'un joint O'ring.
2. Appliquer la plaque métallique (3) (fig. F-H) indiquant le débit et la plage de Ap sur le bouchon (1) à peine dévissé, en la positionnant dessus. Bloquer la plaque (3) à l'aide du clip (4) présent dans le carton d'emballage.
3. Insérer la cartouche (5) dans le corps (2) comme sur la figure H, avec l'anneau de blocage (6) en contact avec le bouchon (1). Dans la version 3/4", orienter la cartouche et l'insérer dans le corps de la vanne avec les deux ailettes symétriques soient dirigés vers le raccordement d'entrée du corps de la vanne (fig. I).
4. Revisser le bouchon (1) sur corps de la vanne (2).
5. En cas de nécessité, pour extraire la cartouche du corps de la vanne, procéder comme suit. Après avoir dévissé le bouchon (1), extraire la cartouche (5) en tirant sur l'anneau de blocage (6) (fig. L). Avant de réinstaller la cartouche dans le corps, s'assurer que l'anneau de blocage est placé correctement dans le logement prévu à cet effet sur la cartouche (fig. M). Répéter les points 3 et 4.

Schéma d'application (fig. N)

INSTALLATION, INBETRIEBNAHME UND WARTUNG

Wir bedanken uns, dass Sie sich für unser Produkt entschieden haben.

Weitere technische Details zu diesem Gerät finden Sie unter www.caleffi.com

AUTOMATISCHE VOLUMENSTROMREGLER MIT KARTUSCHE AUS HOCHBESTÄNDIGEM POLYMER

Hinweis
Die folgenden Hinweise müssen vor Installation und Wartung der Armatur gelesen und verstanden worden sein. Das Symbol bedeutet:
ACHTUNG! EINE MISSACHTUNG DIESER HINWEISE KANN GEFÄHRENSITUATIONEN VERURSACHEN!

Sicherheit
Die in der beigelegten Dokumentation enthaltenen Sicherheitshinweise müssen beachtet werden.

DIESE ANLEITUNG IST DEM BENUTZER AUSZUHÄNDIGEN

DIE ARMATUR ENTSPRECHEND DEN GELTENDEN VORSCHRIFTEN ENTSORGEN

Funktion
Bei den AUTOFLOW-Vorrichtungen handelt es sich um automatische Volumenstrombegrenzer, die auch bei Schwankungen der Betriebsbedingungen des Hydraulikkreises für eine konstante Durchflussmenge sorgen. Je nach Version werden die Vorrichtungen mit im Gehäuse integrierter oder separater Kartusche geliefert, um den Einbau ins Gehäuse nach dessen Installation und nach erfolgter Anlagenspülung zu ermöglichen.

Technische Eigenschaften
Materialien
- Gehäuse: Messing EN 12165 CW617N
- 1" - 1 1/4": Messing EN 1982 CC7705
- Kappe: Messing EN 12165 CW617N
- Kartusche AUTOFLOW: hochbeständiges Polymer
- Feder: Edelstahl EN 10270-3 (AISI 302)
- Dichtungen: EPDM
Leistungen
Medium: Wasser, Glykollösungen
Maximaler Glykolgehalt: 50 %
Max. Betriebsdruck: 16 bar
Betriebstemperaturbereich: 0-100 °C
Präzision: ± 10 % (0,02-0,04-0,06 m³/h; ± 15 %)
Ap-Bereich: 15-200 kPa (0,02-0,04-0,06 m³/h; 20-200 kPa)
Durchflussmengen: 0,02-1,2 m³/h (1/2")
0,2-1,4 m³/h (3/4")
0,5-5 m³/h (1" - 1 1/4")
Anschlüsse: 1/2" - 3/4" - 1" - 1 1/4" IG (ISO 228-1)

Kennzeichnung (Abb. A)
Die AUTOFLOW-Vorrichtungen sind anhand des mitgelieferten Metallschildes, das die Daten zum Betriebsbereich Ap und zur Durchflussmenge enthält, eindeutig identifizierbar.

Installation des Ventilgehäuses (Abb. B-C-D-E-F)
Beachten Sie bitte die Sicherheitshinweise, Art.Nr. 68459, die in der Verpackung des Ventilgehäuses enthalten sind.

Ein- und Ausbau des Ventils müssen stets bei kalter und druckloser Anlage erfolgen (Abb. B). Die Volumenstromregler AUTOFLOW sind vorzugsweise im Rücklauf des Kreislaufs zu installieren (Abb. N); hierbei ist die vom Pfeil am Gehäuse jedes Ventils vorgegebene Strömungsrichtung zu beachten (Abb. C). Das Gerät kann in jeder Position eingebaut werden (Abb. D). Die Installation muss so ausgeführt werden, dass die Vorrichtung bei Wartungsarbeiten frei zugänglich ist. Das Typenschild mit den technischen Daten muss die Vorrichtung nach der Installation unbedingt begleiten. Bei den Versionen mit integrierter Kartusche wird das Schild bereits werkseitig beigefügt. Bei den Versionen mit separater Kartusche muss das Schild in die in der Kappe des Gehäuses vorgesehene Aufnahme eingesetzt und mit dem mitgelieferten Sicherungsring befestigt werden (Abb. F). Als Zubehör kann an der Vorlaufleitung des Kreislaufs ein Schrägsitzschmutzfänger zum Schutz der Anlage (N) eingesetzt werden.

Ein- und Ausbau der AUTOFLOW Kartuschen (Abb. G-H-I-L-M)
Bei der Version mit separater Kartusche werden die Kartuschen nach erfolgter Installation des Ventilgehäuses in der Anlage und Abschlus aller Wartungs-, Reinigungs- und Inbetriebnahmearbeiten der Anlage wie folgt beschrieben in die entsprechenden Gehäuse eingebaut:
1. Bei kalter und druckloser Anlage muss das Ventil mittels geeigneter Ventile abgesperrt werden. Schrauben Sie die Kappe (1) mit einem 34 mm-Sechskantschlüssel vom Gehäuse (2) ab. Die Kappe ist mit einem O-Ring versehen.
2. Setzen Sie das Metallschild (3) (Abb. F-H) mit den Angaben zu Durchflussmenge und Betriebsbereich Ap, das in der Verpackung der Kartusche enthalten ist, in die abgeschraubte Kappe (1) an der vorgesehenen Stelle ein. Befestigen Sie das Metallschild (3) mit dem im Lieferumfang enthaltenen Sicherungsring (4).
3. Setzen Sie die Kartusche (5) wie in Abb. H gezeigt in das Gehäuse (2) ein, so dass der Anschlagring (6) die Kappe (1) berührt. Bei der 3/4"-Version muss die Kartusche gedreht und mit den 2 symmetrischen Laschen zum Eingang des Ventilgehäuses gerichtet in das Gehäuse eingebaut werden. Dies gewährleistet einen schnelleren Ausbau für Kontrollzwecke (Abb. I).
4. Kappe (1) an Ventilgehäuse (2) schrauben.
5. Gehen Sie bei einem notwendigen Ausbau der Kartusche aus dem Ventilgehäuse wie folgt vor. Nachdem der Deckel (1) gelöst wurde, die Kartusche (5) mit dem Sicherungsring (6) herausziehen, um sie (Abb. L) zu entfernen. Stellen sie vor dem Wiedereinbau der Kartusche ins Gehäuse sicher, dass der Sicherungsring korrekt in der vorgesehenen Aufnahme eingesetzt ist (Abb. M). Die Punkte 3 und 4 wiederholen.

Anwendungsdiagramm (Abb. N)

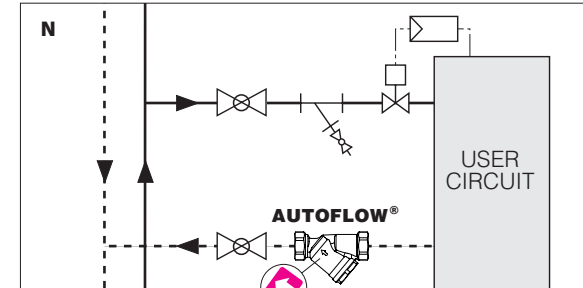
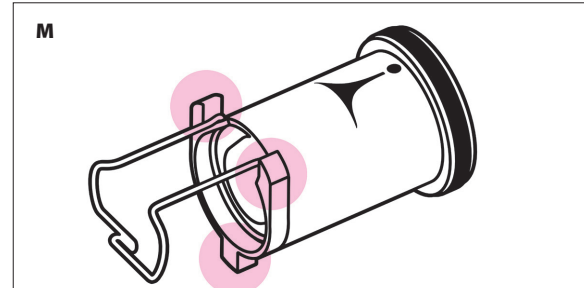
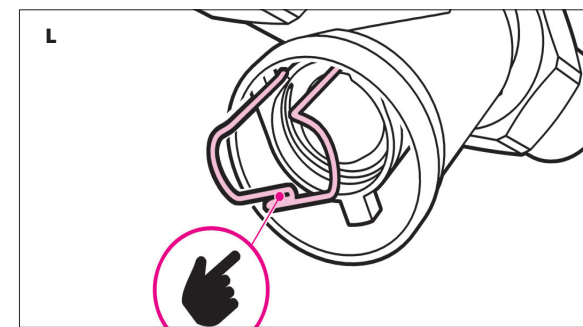
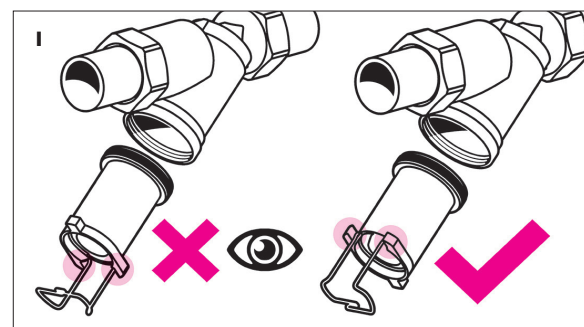
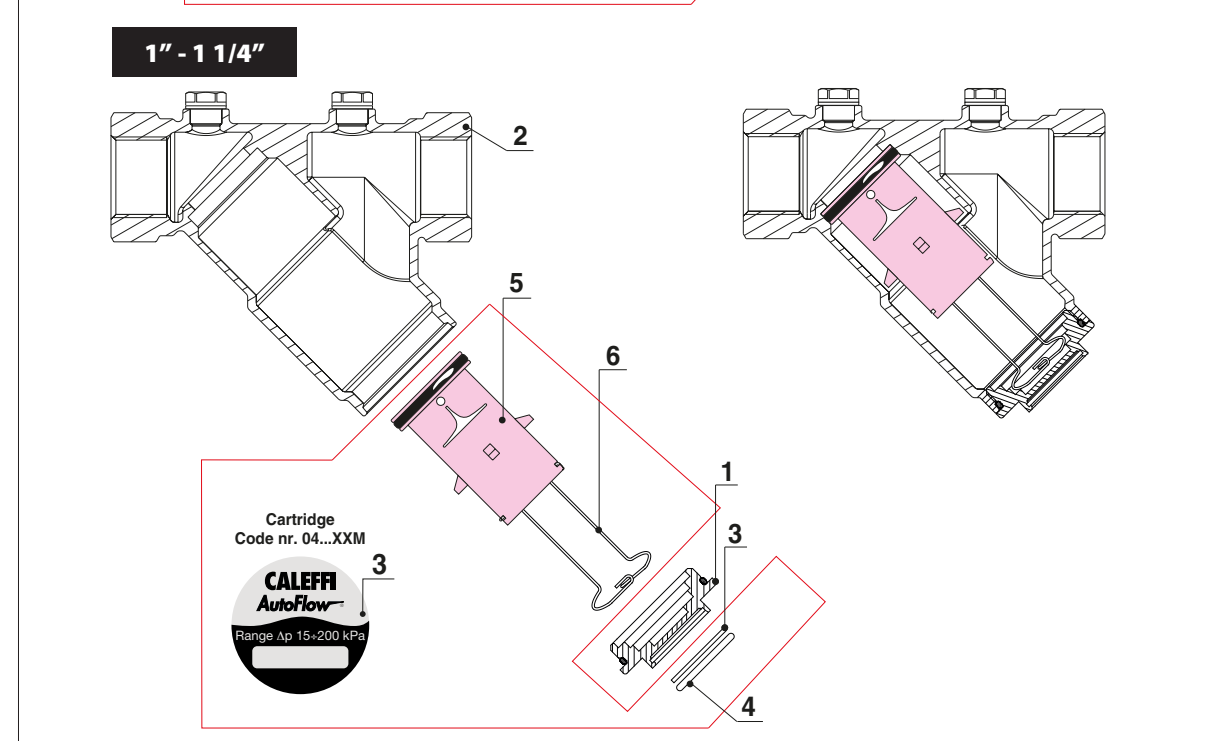
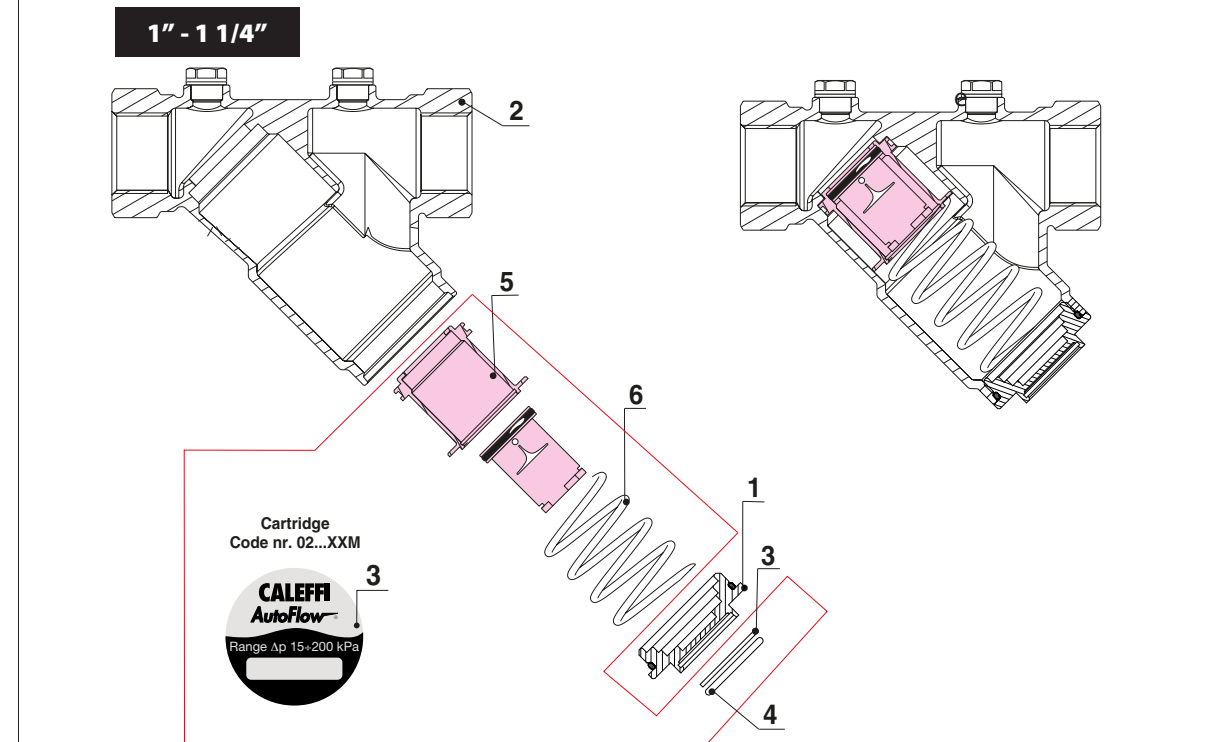
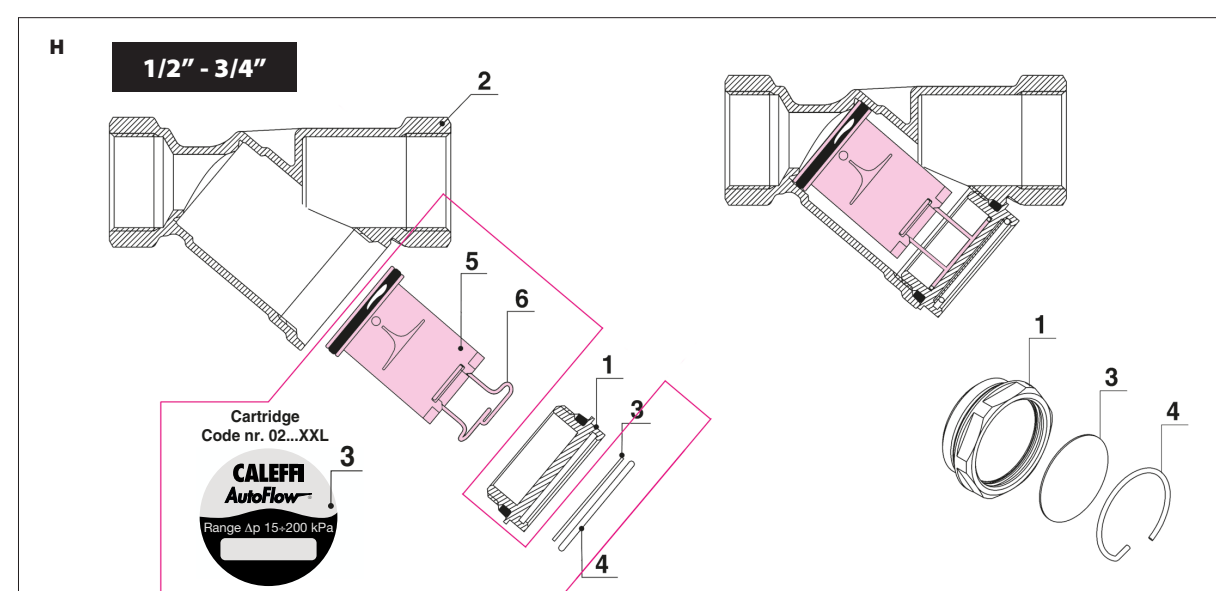
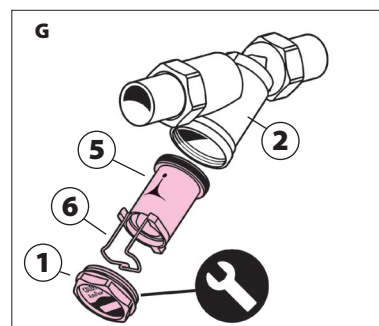
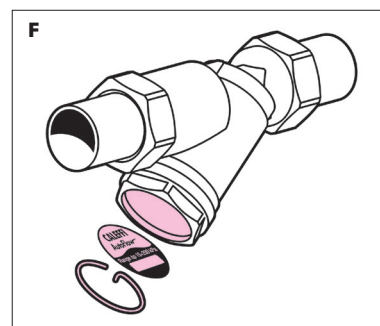
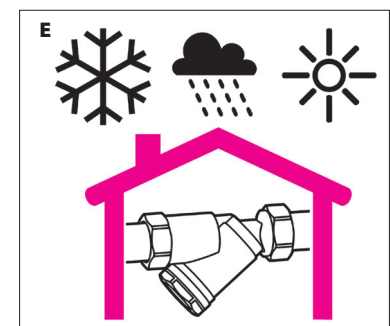
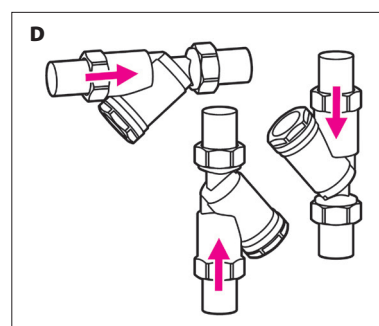
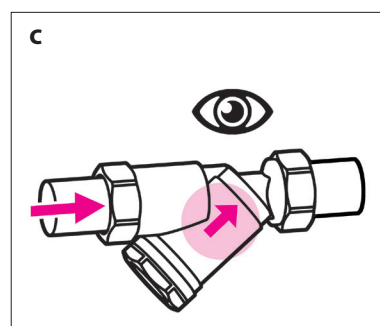
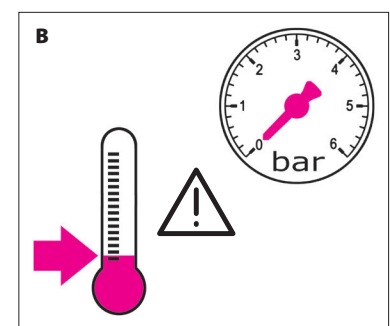
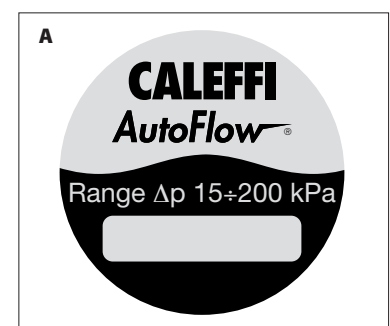

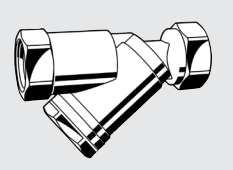

128 141... 1/2"
128 151... 3/4"
128 161... 1"
128 171... 1 1/4"

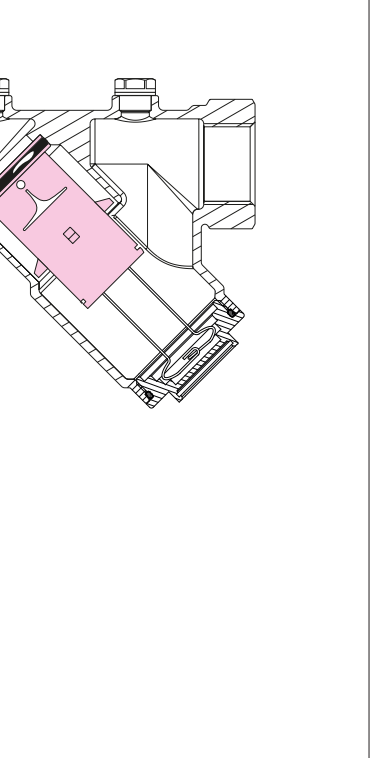
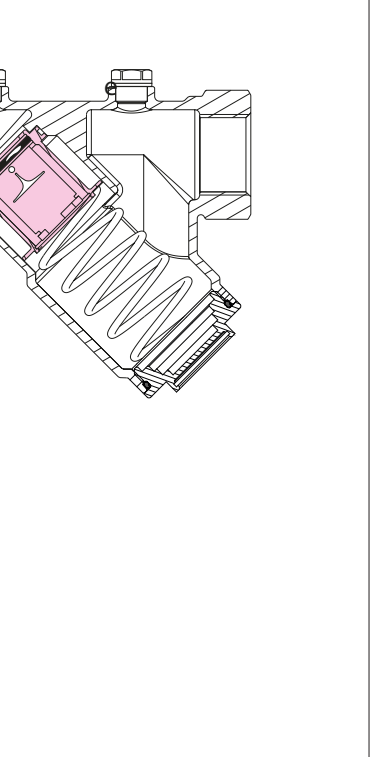
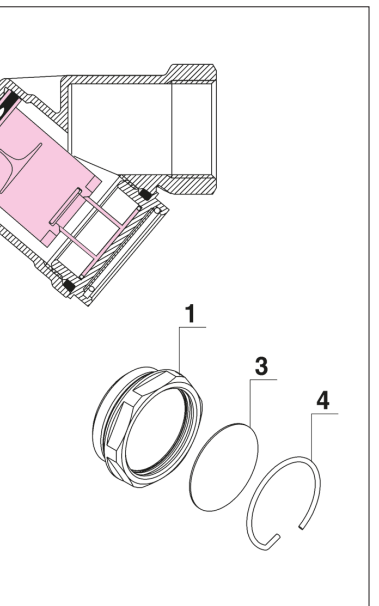
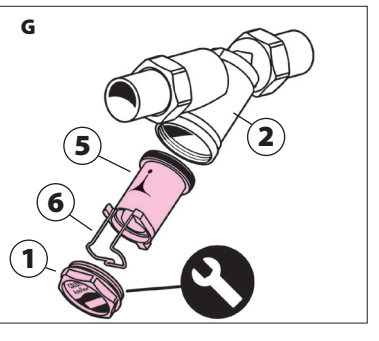
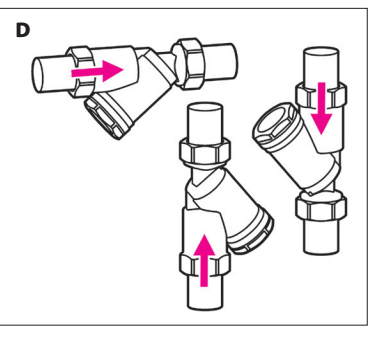
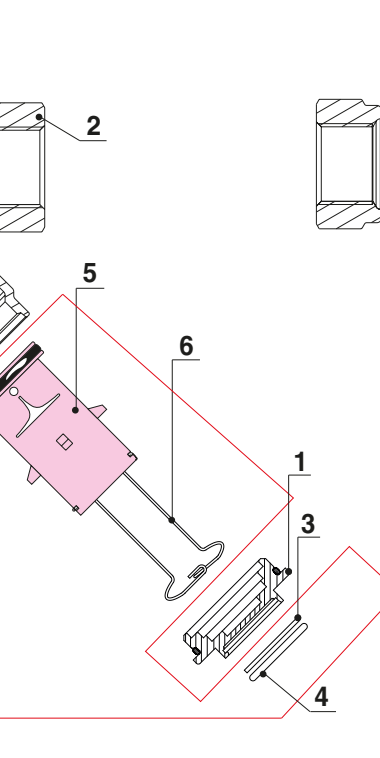
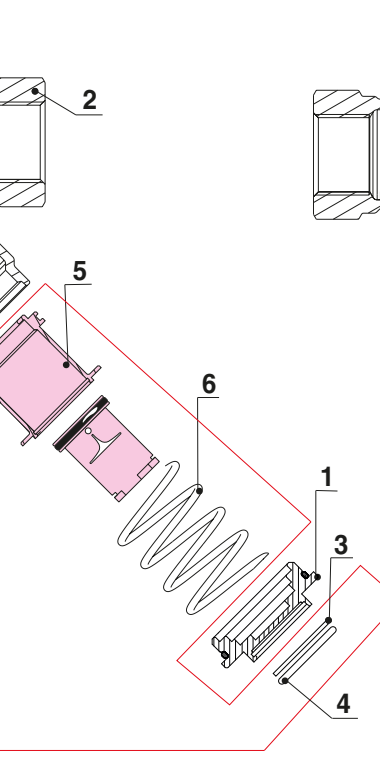
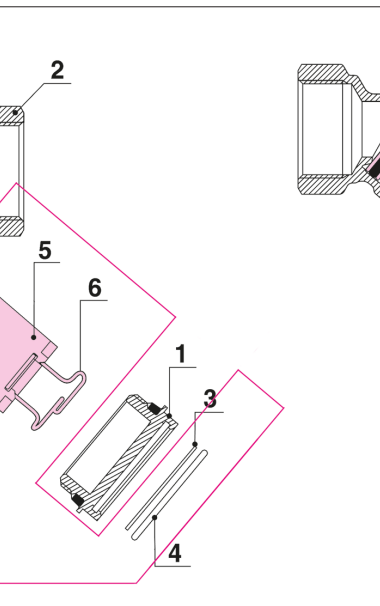
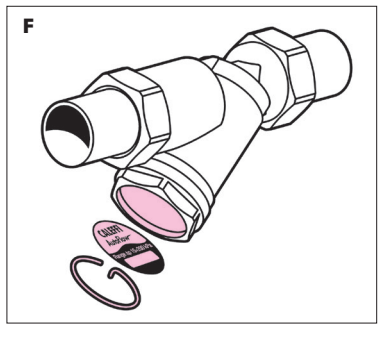
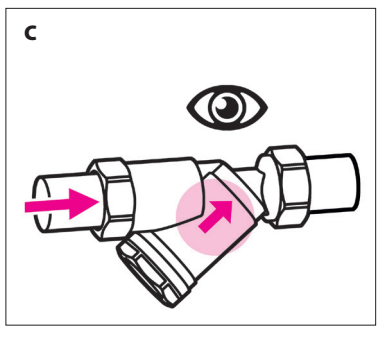
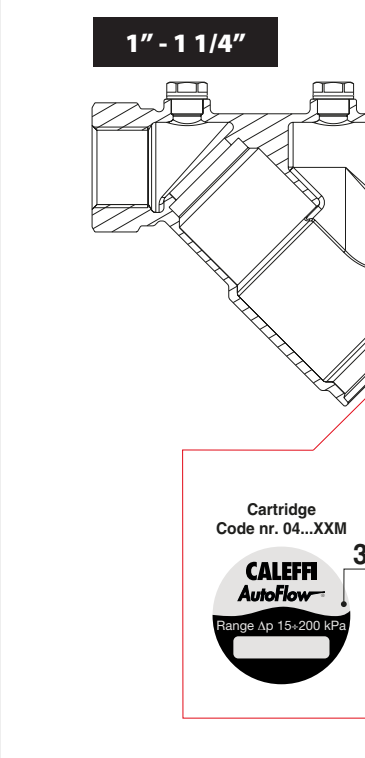
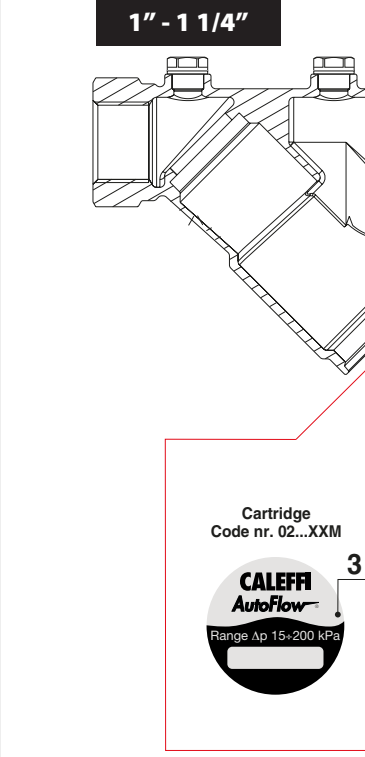
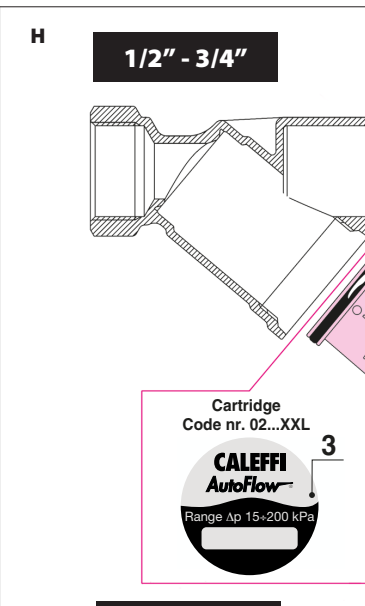
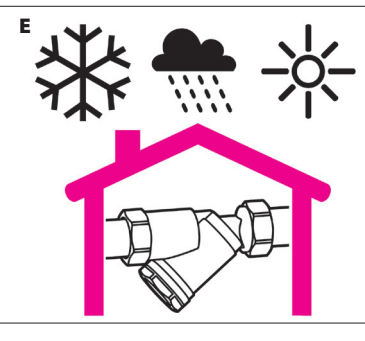
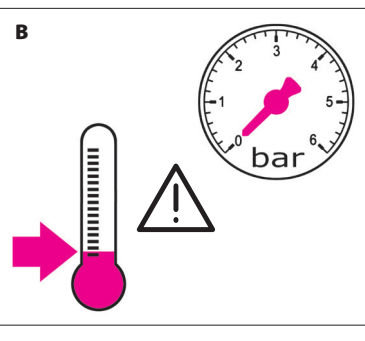
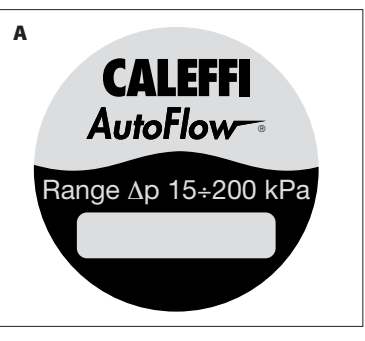

INSTRUCCIONES DE INSTALACIÓN, PUESTA EN SERVICIO Y MANTENIMIENTO

Gracias por escoger un producto de nuestra marca.

Encontrará más información sobre este dispositivo en la página www.caleffi.com.

ESTABILIZADORE AUTOMÁTICO DE CAUDAL CON CARTUCHO EN POLÍMERO DE ALTA RESISTENCIA

Advertencias Antes de realizar la instalación y el mantenimiento del producto, es indispensable leer y comprender las siguientes instrucciones.

Seguridad Es obligatorio respetar las instrucciones de seguridad indicadas en el documento específico que se suministra con el producto.

ENTREGUE ESTE MANUAL AL USUARIO
DESECHE LOS MATERIALES SEGÚN LA NORMATIVA LOCAL

Función Los estabilizadores automáticos AUTOFLOW mantienen constante el caudal de fluido aunque varien las condiciones de funcionamiento del circuito hidráulico.

Características técnicas Materiales - Cuerpo: - 1/2" - 3/4": latón EN 12165 CW617N latón EN 1982 CC7705 latón EN 12164 CW617N

Identificación (fig. A) Los dispositivos AutoFlow se identifican univocamente mediante la placa metálica que los acompaña, en la cual se indican el rango de Δp y el caudal.

Montaje del cuerpo de la válvula (figs. B, C, D, E y F) Se recomienda consultar las notas de seguridad del código 68459, presentes en el embalaje del cuerpo de la válvula.

Instalación do corpo da válvula (fig. B-C-D-E-F) Recomenda-se a consulta das notas de segurança, código 68459, presentes na embalagem do corpo da válvula.

Montaje y desmontaje de los cartuchos AUTOFLOW (figs. G, H, I, L y M) En la versión con el cartucho separado del cuerpo, una vez montado el cuerpo de la válvula en el sistema y terminadas las operaciones de mantenimiento, limpieza y puesta en marcha, se pueden introducir los cartuchos en los respectivos cuerpos como se indica a continuación:

- 1. Con la instalación fría y sin presión, corte el paso de fluido por la válvula mediante las válvulas correspondientes. Desenrosque el tapón (1) del cuerpo (2) con una llave hexagonal de 34 mm. El tapón está dotado de junta tórica.
2. Retire la placa metálica (3, figs. F y H) que indica el caudal y el rango de Δp, situada en el embalaje junto con el cartucho. Coloque la placa en el tapón (1) recién desenroscado. Bloquee la placa (3) con el segmento elástico (4) presente en el embalaje.
3. Introduzca el cartucho (5) en el cuerpo (2), orientado como en la figura H, con el segmento de bloqueo (6) en contacto con el tapón (1). En la versión de 3/4", oriente el cartucho e insértelo en el cuerpo con las dos aletas simétricas mirando a la conexión de entrada del cuerpo de la válvula. Esto permitirá un desmontaje más rápido para hacer controles (fig. I).
4. Enrosque el tapón (1) en el cuerpo de la válvula (2).
5. Si debe extraer el cartucho del cuerpo de la válvula, proceda del siguiente modo. Desenrosque el tapón (1) y extraiga el cartucho (5) mediante el segmento de bloqueo (6) (fig. L). Antes de colocar nuevamente el cartucho en el cuerpo, controle que el segmento de bloqueo esté bien ubicado en su alojamiento en el cartucho (fig. M). Repita los puntos 3 y 4.

Esquema de aplicación (fig. N)



INSTRUÇÕES PARA A INSTALAÇÃO, COLOCAÇÃO EM FUNCIONAMENTO E MANUTENÇÃO

Agradecemos a preferência na seleção deste produto.

Dados técnicos adicionais sobre este dispositivo encontram-se disponíveis no site www.caleffi.com

ESTABILIZADOR AUTOMÁTICO DE CAUDAL COM CARTUCHO EM POLÍMERO DE ALTA RESISTÊNCIA

Advertências As instruções que se seguem devem ser lidas e compreendidas antes da instalação e da manutenção do produto.

Segurança É obrigatório respeitar as instruções para a segurança indicadas no documento específico contido na embalagem.

DEIXAR O PRESENTE MANUAL À DISPOSIÇÃO DO UTILIZADOR
ELIMINAR EM CONFORMIDADE COM AS NORMAS EM VIGOR

Funcão Os dispositivos AUTOFLOW são estabilizadores automáticos de caudal que mantêm um caudal constante do fluido perante quaisquer variações nas condições de funcionamento do circuito hidráulico.

Características técnicas Materiais - Corpo: - 1/2" - 3/4": latão EN 12165 CW617N latão EN 1982 CC7705 latão EN 12164 CW617N

Identificação (fig. A) Os dispositivos AutoFlow são claramente identificados pela placa metálica que os acompanha, na qual estão indicados os dados de gama Δp e de caudal.

Instalação de ventielichaam (af. B-C-D-E-F) Het is aanbevelen om de veiligheidsnotities, art. 68459, in de verpakking van het ventielichaam te raadplegen.

Montage en demontage patronen AUTOFLOW (af. G-H-I-L-M) Bij de installatie worden geïnstalleerd en moeten de onderhouds- en activeringswerkzaamheden van de installatie worden voltooid en daarna kunnen de patronen als volgt in de lichamen worden geplaatst:

- 1. Sluit het ventiel bij koude en niet onder druk staande installatie af met de speciale ventielen. Draai de dop (1) los van het lichaam (2) met een inbussetul van 34 mm. De dop is voorzien van een O-ring.
2. Het metalen plaatje (3) (af. F-H) met de vermelding van het debiet en het werkingsgebied Δp bevindt zich samen met de patron in de verpakking. Breng dit plaatje op de zojuist losgeschroefde dop (1) op de daarvoor bestemde plaats aan.
3. Plaats de patron (5) in het lichaam (2) zoals in afbeelding H is aangegeven, terwijl de blokkeering (6) in contact staat met de dop (1). Bij de uitvoering van 3/4" moet de patron worden gedraaid. Plaats hem daarna in het lichaam met de 2 symmetrische vinnen naar de ingangskoppeling van het ventielichaam gericht. Dit maakt een snellere demontage mogelijk bij een eventuele controle (af. I).
4. Draai de dop (1) weer op het ventielichaam (2).
5. Ga als volgt te werk om de patron uit het ventielichaam te verwijderen, als dat nodig is. Draai de dop (1) los, neem de patron (5) weg met behulp van de blokkeering (6) voor het uitnemen van de patron (af. L). Controleer of de blokkeering correct in de zetel van de patron is geplaatst (af. M), voordat de patron weer in het lichaam wordt geplaatst. Herhaal de punten 3 en 4.

Toepassingschema's (af. N)

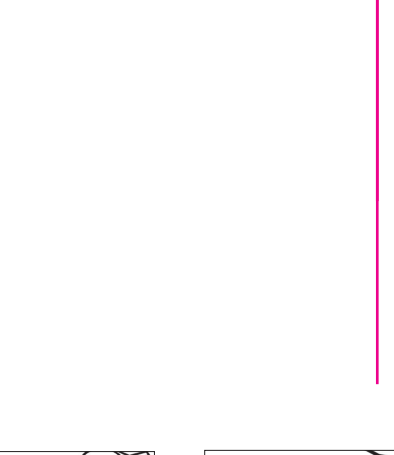

INSTRUCTIES VOOR INSTALLATIE, INWERKINGSTELLING EN ONDERHOUD

Bedenk dat u voor ons product hebt gekozen.

Verdere technische informatie over dit toestel vindt u op onze site www.caleffi.com

AUTOMATISCHE DEBIETREGELAARS MET PATROON VAN HOOGWAARDIG POLYMEER

Waarschuwingen Deze instructies moeten nauwkeurig worden gelezen voordat het toestel wordt geïnstalleerd en er onderhoud aan wordt gepleegd.

Veiligheid Het is verplicht om de veiligheidsinstructies op het specifieke document in de verpakking na te leven.

DEZE HANDLEIDING DIEN ALS NASLAGWERK VOOR DE GEBRUIKER
HET PRODUCT MOET WORDEN AFGEVOERD IN OVEREENSTEMMING MET DE GELDENDE WETGEVING

Funcie De AUTOFLOW-toestellen zijn automatische debietregelaars die in staat zijn een constant debiet te verzekeren bij wisselende werkingsovertoedingen van het hydraulische circuit.

Technische gegevens Materiaal - Lichaam: - 1/2" - 3/4": messing EN 12165 CW617N messing EN 1982 CC7705 messing EN 12164 CW617N

Identificatie (af. A) De AUTOFLOW-toestellen zijn eenduidig geïdentificeerd door middel van het metalen plaatje met de gegevens van het werkingsgebied Δp en het debiet.

Instalatie van het ventielichaam (af. B-C-D-E-F) Het is aanbevelen om de veiligheidsnotities, art. 68459, in de verpakking van het ventielichaam te raadplegen.

Montage en demontage patronen AUTOFLOW (af. G-H-I-L-M) Bij de installatie worden geïnstalleerd en moeten de onderhouds- en activeringswerkzaamheden van de installatie worden voltooid en daarna kunnen de patronen als volgt in de lichamen worden geplaatst:

- 1. Sluit het ventiel bij koude en niet onder druk staande installatie af met de speciale ventielen. Draai de dop (1) los van het lichaam (2) met een inbussetul van 34 mm. De dop is voorzien van een O-ring.
2. Het metalen plaatje (3) (af. F-H) met de vermelding van het debiet en het werkingsgebied Δp bevindt zich samen met de patron in de verpakking. Breng dit plaatje op de zojuist losgeschroefde dop (1) op de daarvoor bestemde plaats aan.
3. Plaats de patron (5) in het lichaam (2) zoals in afbeelding H is aangegeven, terwijl de blokkeering (6) in contact staat met de dop (1). Bij de uitvoering van 3/4" moet de patron worden gedraaid. Plaats hem daarna in het lichaam met de 2 symmetrische vinnen naar de ingangskoppeling van het ventielichaam gericht. Dit maakt een snellere demontage mogelijk bij een eventuele controle (af. I).
4. Draai de dop (1) weer op het ventielichaam (2).
5. Ga als volgt te werk om de patron uit het ventielichaam te verwijderen, als dat nodig is. Draai de dop (1) los, neem de patron (5) weg met behulp van de blokkeering (6) voor het uitnemen van de patron (af. L). Controleer of de blokkeering correct in de zetel van de patron is geplaatst (af. M), voordat de patron weer in het lichaam wordt geplaatst. Herhaal de punten 3 en 4.

Toepassingschema's (af. N)

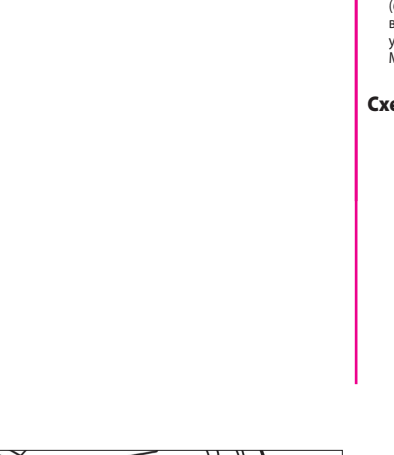

РУКОВОДСТВО ПО МОНТАЖУ, ПУСКУ В ЭКСПЛУАТАЦИЮ И ТЕХНИЧЕСКОМУ ОБСЛУЖИВАНИЮ

Благодарим вас за выбор нашего изделия. За дополнительной технической информацией по данному устройству обращайтесь к Интернет-сайту www.caleffi.com.

АВТОМАТИЧЕСКИЕ СТАБИЛИЗАТОРЫ РАСХОДА С КАРТРИДЖЕМ ИЗ ВЫСОКОПРОЧНОГО ПОЛИМЕРА

Предупреждения Перед тем как приступить к монтажу и техобслуживанию изделия необходимо прочитать настоящее руководство и усвоить его содержание.

Безопасность Обязательно соблюдайте инструкции по безопасности, приведенные в специальном документе, входящем в упаковку.

ПРЕДОСТАВЬТЕ ДАННОЕ РУКОВОДСТВО В РАСПОРЯЖЕНИЕ ПОЛЬЗОВАТЕЛЯ
УТИЛИЗАЦИЯ ДОЛЖНА ПРОВОДИТЬСЯ СОГЛАСНО ДЕЙСТВУЮЩИМ НОРМАТИВАМ

Функциональное назначение Изделия AUTOFLOW представляют собой автоматические стабилизаторы расхода, обеспечивающие постоянную величину расхода рабочей жидкости при изменении условий функционирования гидравлического контура.

Технические характеристики Материалы - Корпус: - 1/2" - 3/4": латунь EN 12165 CW617N латунь EN 1982 CC7705

Идентификация (рис. А) Поданы AutoFlow можно однозначно идентифицировать по металлической табличке с указанием величин диапазона Δp и расхода.

Монтаж корпуса клапана (рис. B-C-D-E-F) Рекомендуется ознакомиться с инструкцией по технике безопасности, код 68459, находящейся в упаковке корпуса клапана.

Монтаж и демонтаж картриджа AUTOFLOW (рис. G-H-I-L-M) На модели с отдельным от корпуса картриджом после монтажа корпуса клапана в системе и завершения операции по ее техобслуживанию, системе и активации можно устанавливать картриджи в соответствующие корпуса, действуя следующим образом:

- 1. При системе, находящейся в холодном состоянии и не под давлением, отсеките от нее клапан с помощью соответствующих вентиля. Откройте заглушку (1) от корпуса (2) с помощью шестигранного ключа на 34 мм. Заглушка оснащена уплотнительным кольцом.
2. Установите металлическую табличку (3) (рис. F-H) с указанием величины расхода и диапазона Δp, поставленную вместе с картриджем, на только что открытую заглушку (1), вставив ее в соответствующее гнездо. Закрепите табличку (3) с помощью входящего в комплект поставки пружинного кольца (4).
3. Вставьте картридж (5) в корпус (2), расположив его как показано на рисунке Н, таким образом, чтобы стопорное кольцо (6) прилегло к заглушке (1). На модели 3/4" установите картридж так, чтобы 2 симметричных ребра были обращены ко входному фитингу корпуса клапана. Это позволяет быстрее демонтировать его в случае необходимости (рис. I).
4. Снова прикрутите заглушку (1) к корпусу клапана (2).
5. При необходимости демонтажа корпуса клапана действуйте следующим образом. Откройте заглушку (1), выньте картридж (5), используйте для этого стопорное кольцо (6) (рис. L). Перед тем как снова устанавливать картридж в корпус, убедитесь, что стопорное кольцо правильно установлено в соответствующем гнезде картриджа (рис. M). Повторите пп. 3 и 4.

Схема включения (рис. N)

