



Defangatore con magnete per installazione sottocaldaia

Serie 5451 - 5452

www.caleffi.com



- Elimina lo sporco e la magnetite presente nel circuito chiuso.
- Adatto ad installazione sottocaldaia quando gli spazi disponibili sono ridotti.
- Perdita di carico minima all'interno del componente.
- Lo scarico dei fanghi si può effettuare ad impianto funzionante.
- Garantisce la massima efficienza di separazione delle impurità all'interno dell'impianto grazie ad un innovativo principio.
- Completo di magneti estraibili per facilitare le operazioni di manutenzione.



 **CALEFFI**
Hydronic Solutions

COMPONENTI E GAMMA PRODOTTI



CODICE	ATTACCHI
545105	3/4" M x 3/4" F
545115	3/4" F x 3/4" F

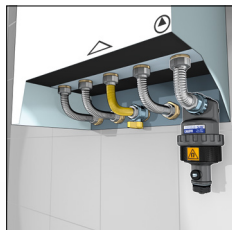

CODICE	ATTACCHI
545101	3/4" M x Ø 18
545102	3/4" M x Ø 22
545122	Ø 22 x Ø 22

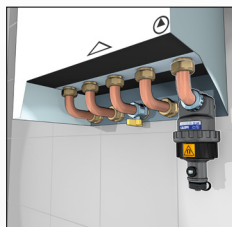

CODICE	ATTACCHI
545205	3/4" M x 3/4" F

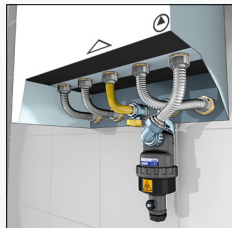

CODICE	ATTACCHI
545135	3/4" M x 3/4" F calotta mobile

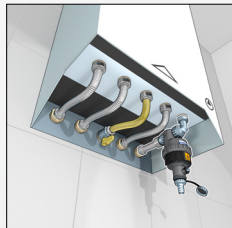

CODICE	ATTACCHI
545155	3/4" M x 3/4" F calotta mobile

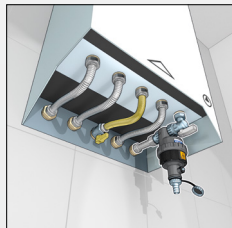

CARATTERISTICHE TECNICHE

Materiale corpo	tecopolimero
Pmax d'esercizio	3 bar
Campo di temperatura d'esercizio	0÷90 °C
Fluidi d'impiego	acqua

FUNZIONAMENTO

Il defangatore magnetico DIRTMAGSLIM® separa e raccoglie le impurità presenti nell'impianto grazie ad un deflettore interno posto sulla via di flusso. Questo dispositivo crea un moto turbolento all'interno del fluido convogliando le impurità nella camera di decantazione ove, grazie allo "stato di calma", le particelle rimangono intrappolate e non si ha il rischio di un rientro in circolo delle stesse.

Questo principio funzionale permette di avere una perdita di carico minima all'interno del componente.

L'efficacia di separazione è aumentata dalla presenza di un anello esterno magnetico.

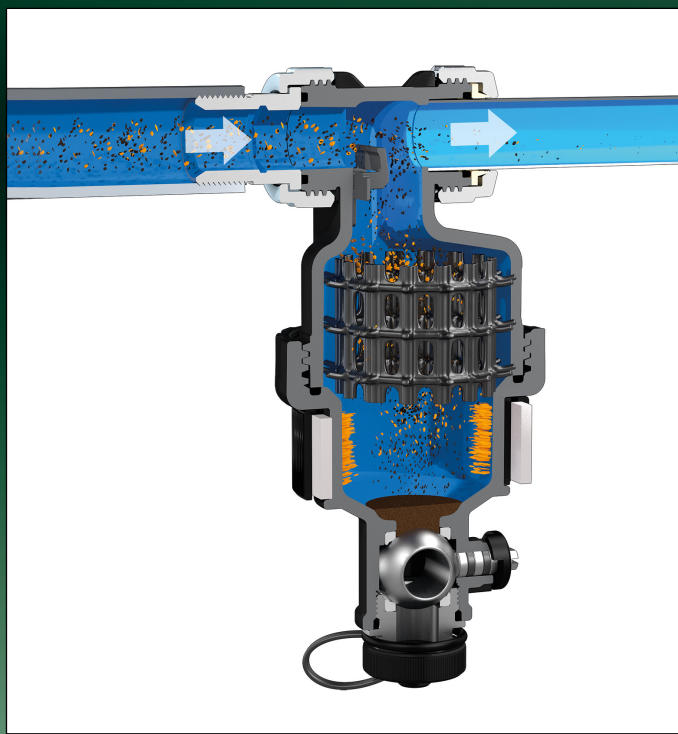

DOCUMENTAZIONE DI RIFERIMENTO:

Serie 5451 - 5452

- Depliant 01327

CALEFFI
Hydronic Solutions

CI RISERVIAMO IL DIRITTO DI APPORTARE MIGLIORAMENTI
E MODIFICHE AI PRODOTTI DESCRITTI ED AI RELATIVI DATI TECNICI
IN QUALSIASI MOMENTO E SENZA PREAVVISO.

Caleffi S.p.A. S.R. 229 n. 25 - 28010 Fontaneto d'Agogna (NO) - Italy
Tel. +39 0322 8491 - Fax +39 0322 863305
info@caleffi.com - www.caleffi.com - © Copyright 2020 Caleffi