



Systemtrenner - Typ BA - mit Monoblockkartusche

Serie 580

www.caleffi.com



PCT
INTERNATIONAL
APPLICATION
PENDING

- Zum Schutz des Trinkwassers bis Kategorie 4 nach EN 1717 mit Systemtrenner BA zertifiziert nach EN 12729.
- Einfache Kontrolle und Wartung dank entnehmbarer Kartusche.
- Vorgeschalteter, überprüfbarer Schmutzfänger und drehbarer Ablauftrichter.
- Sowohl für feste Installationen als auch für lösbare Schalachverbindungen geeignet.
- Ein einziges Gehäuse und drei mögliche Konfigurationen: in Rohrleitung (horizontal und vertikal), für den Einbau an bestehenden Zapfventilen und komplett mit Zapfventil.
- Großer Anwendungsbereich im Rahmen der Norm EN 1717: private Haushalte, Industrie, Handel, Landwirtschaft.

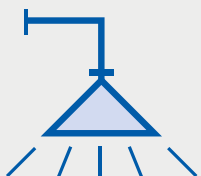

CALEFFI
Hydronic Solutions

PRODUKTÜBERSICHT



Mit Verschraubung

ART.NR.	GEHÄUSE	ANSCHLÜSSE
580040	DN 15	1/2" AG x 1/2" AG
580050	DN 20	3/4" AG x 3/4" AG
580060	DN25	1" AG x 1" AG
580070	DN32	1 1/4" AG x 1 1/4" AG

Zertifiziert nach EN 12729



Mit Schlauchanschluss

ART.NR.	GEHÄUSE	ANSCHLÜSSE
580150	DN 20	3/4" Überwurf x 3/4" AG

Zertifiziert nach EN 12729

Mit Schlauchanschluss

ART.NR.	GEHÄUSE	ANSCHLÜSSE
580240	DN 15	1/2" AG x 3/4" AG
580250	DN 20	3/4" AG x 3/4" AG

Zertifiziert nach EN 12729 und W570-3



TECHNISCHE EIGENSCHAFTEN

Beschreibung	Typ BA - EN 12729
Maximaler Betriebsdruck	10 bar
Maximale Eingangstemperatur	65°C

ANWENDUNGSSCHEMA

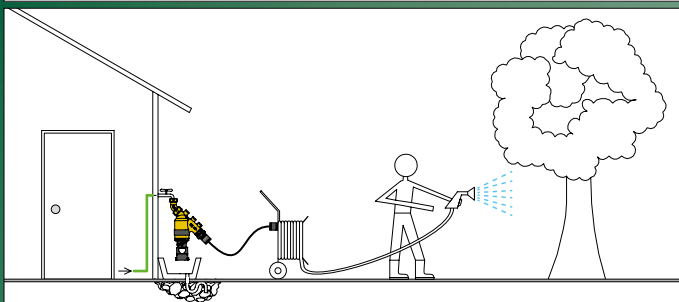
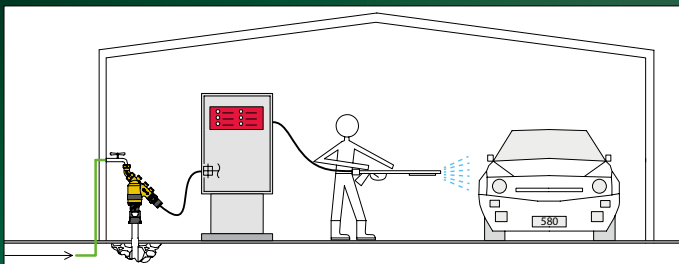
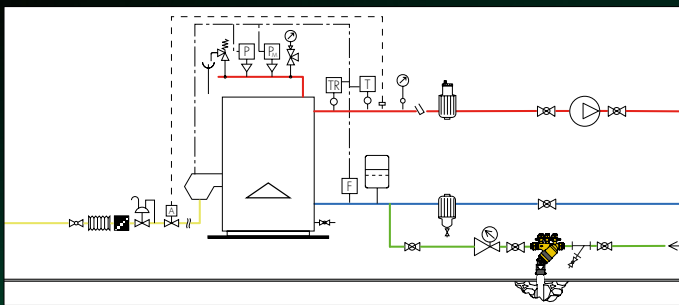

KONSTRUKTIONSMERKMALE

Schutzarmatur nach EN 1717.

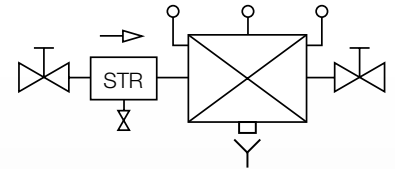

VORGESCHALTETER SCHUTZFÄNGER

In Verschraubung eingebaut, leicht zugänglich für Kontrolle und Wartung.

RÜCKFLUSSVERHINDERER

Rückflussverhinderer mit O-Ring, leicht demontierbar für Wartung und eventuellen Austausch.

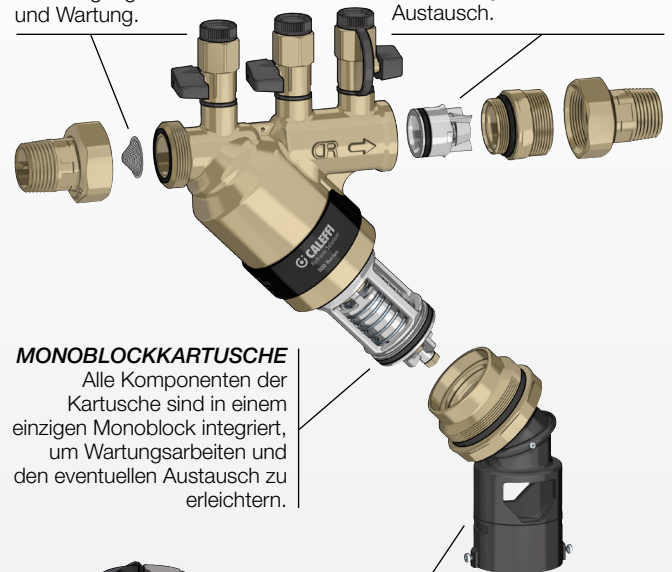

MONOBLOCKKARTUSCHE

Alle Komponenten der Kartusche sind in einem einzigen Monoblock integriert, um Wartungsarbeiten und den eventuellen Austausch zu erleichtern.

DREHBARER ABLAUFRICHTER

Dank des drehbaren Ablauftrichters kann das Gehäuse in der Horizontalen, in der Vertikalen und auch vorübergehend mit Anschluss an einen Hahn mit Schlauchanschluss am Ausgang verwendet werden.

BEZUGSDOKUMENTATION:

Serie 580

- Technische Broschüre 01322

CALEFFI
Hydronic Solutions

ALLE ANGABEN VORBEHALTLICH DER RECHTE, OHNE VORANKÜNDIGUNG JEDERZEIT VERBESSERUNGEN UND ÄNDERUNGEN AN DEN BESCHRIEBENEN PRODUKTEN UND DEN DAZUGEHÖRENDE TECHNISCHE DATEN DURCHZUFÜHREN.

CALEFFI ARMATUREN GmbH · DAIMLERSTR. 3 · D-63165 MÜHLHEIM AM MAIN
· TEL. +49 (0)6108/9091-0 · FAX +49 (0)6108/9091-70
· www.caleffi.com · info@caleffi.de · © Copyright 2019 Caleffi