



GROUPES DE TRANSFERT ET RÉGULATEUR DELTASOL® C+

CALEFFI
Hydronic Solutions



EnR

Puiser l'énergie dans la nature pour la protéger



FONCTION ET PARTICULARITÉS

- Utilisés sur circuit primaire des installations solaires pour optimiser la récupération d'énergie solaire. Avec pompe solaire spécifique.
- Contrôle de la pression du circuit à l'aide de la soupape de sécurité avec vidange orientable. Réglage du débit à l'aide d'un débitmètre.
- Versions avec raccords départ et retour ou uniquement retour. Deux plages de débit : 1÷13 l/min; 8÷30 l/min.
- Dégazage de l'air contenu dans le circuit à l'aide d'un séparateur d'air. Isolement des circuits à l'aide des vannes à sphères avec clapet anti-retour intégrés.
- **Predisposés pour la connexion au régulateur numérique DeltaSol® C+** adapté à la gestion et le contrôle d'une installation solaire. Avec 9 schémas solaires pré-enregistrés.
- Mesure de la température de départ et de retour. Mesure de la pression du circuit. Coque d'isolation thermique préformée.

GAMME DE PRODUITS

SÉRIE 278 GROUPE DE TRANSFERT SOLAIRE RACCORDEMENT RETOUR



Sans prédisposition régulateur DeltaSol® C+

CODE	COMPOSANTS	DÉBITMÈTRE
278050	Pompe UPS 15-65	1÷13 l/min
278052	Pompe UPS 15-80	8÷30 l/min

Avec prédisposition régulateur DeltaSol® C+

CODE	COMPOSANTS	DÉBITMÈTRE
278750	Pompe UPS 15-65	1÷13 l/min
278752	Pompe UPS 15-80	8÷30 l/min

SÉRIE 279 GROUPE DE TRANSFERT SOLAIRE RACCORDEMENT DÉPART ET RETOUR



Avec prédisposition régulateur DeltaSol® C+

CODE	COMPOSANTS	DÉBITMÈTRE
279050	Pompe UPS 15-65	1÷13 l/min
279052	Pompe UPS 15-80	8÷30 l/min

SÉRIE 278 RÉGULATEUR NUMÉRIQUE DELTASOL® C+



CODE	ENTRÉES	SORTIES
278001	3 x sondes Pt1000 (quatrième sonde en option)	2 relais

PERFORMANCES

FLUIDES ADMISSIBLES	eau, eau glycolée
POURCENTAGE MAXI DE GLYCOL	50%
PRESSION MAXI D'EXERCICE	10 bar
PLAGE T°C SOUPE SÉCURITÉ	-30÷160°C
TARAGE SOUPE SÉCURITÉ	6 bar
PLAGE T°C DÉBITMÈTRE	-10÷110°C
ALIMENTATION	230 V (ac)
RACCORDEMENT	3/4" F
ENTRAXE	100 mm

COMPOSANTS CARACTÉRISTIQUES

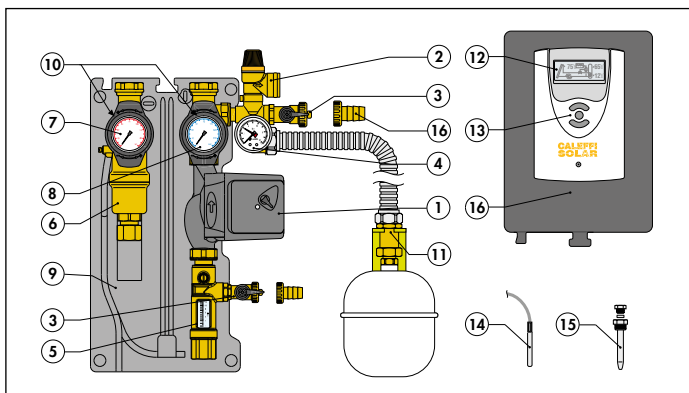

- 1) Pompe Grundfos Solar 15-65 ou 15-80
- 2) Soupape de sécurité avec vidange orientable série 253
- 3) Robinet de remplissage/vidange avec clé de manoeuvre
- 4) Manomètre
- 5) Débitmètre
- 6) Dispositif dégazage avec purgeur d'air
- 7) Thermomètre de départ
- 8) Thermomètre de retour
- 9) Coque d'isolation préformée
- 10) Poignée à sphère avec vanne d'arrêt et clapet anti-retour
- 11) Kit de raccordement pour vase d'expansion (option)
- 12) Écran LCD, pour la visualisation des températures et le paramétrage des réglages
- 13) Touche de réglage
- 14) Sonde de température
- 15) Doigt de gant en acier inox code 257004 (option)
- 16) Coque d'isolation avec panneau de protection code 278011 (de série pour code 278001)

SCHÉMA D'APPLICATION

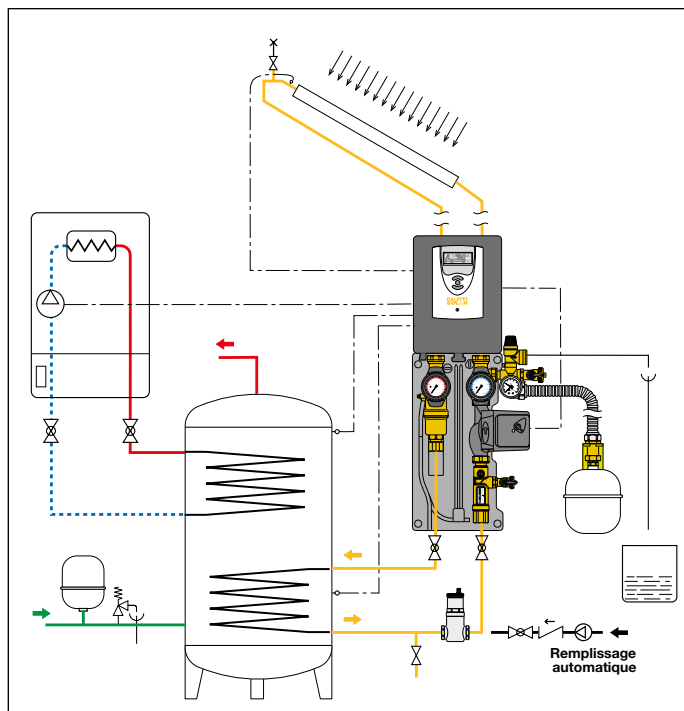

CALEFFI
Hydronic Solutions