

Características constructivas

Pre-regulación de las características hidráulicas y equilibrado de la instalación

Las válvulas están dotadas de un dispositivo interno (4) que permite preregular las características hidráulicas de pérdida de carga sin necesidad de herramientas.

Un único componente permite cortar el flujo en el circuito, como una válvula convencional, y además equilibrar la instalación, una función tradicionalmente ejercida por el detentor de calibración. La presencia de este dispositivo agiliza las operaciones de equilibrado, una gran ventaja especialmente cuando existen varias cargas térmicas simultáneas.

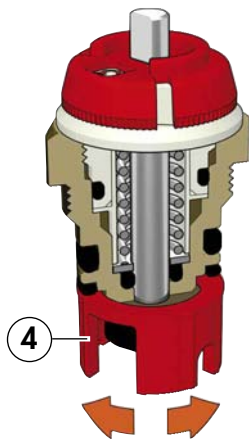

Válvula

El eje (7) es de acero inoxidable y está dotado de dos juntas tóricas de EPDM. Esto permite sustituir la parte superior de la montura (8) sin parar la instalación.

El obturador (9) tiene una forma especial que optimiza las características fluidodinámicas de la válvula durante la acción progresiva de apertura o cierre en el funcionamiento termostático. El amplio paso entre el conducto y el obturador provoca bajas pérdidas de carga durante el uso manual.

Válvula termostatizable con mando manual

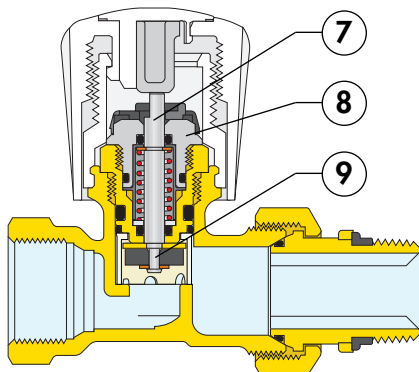

Compatibilidad con mandos termostáticos y electrotérmicos

Las válvulas se pueden equipar con mandos termostáticos (5) o electrotérmicos (6) para regular la temperatura ambiente, respectivamente, de modo automático o bajo el control de un termostato.

El uso de las válvulas con estos dispositivos garantiza un notable ahorro energético porque la temperatura ambiente se mantiene constante en el valor de consigna independientemente de que haya otras aportaciones de calor, como radiación solar o cargas térmicas internas.

Uso en sistemas con reguladores diferenciales de presión

Estas válvulas son particularmente idóneas para equilibrar los circuitos hidráulicos en instalaciones autónomas por zonas o de tubos ascendentes con reguladores diferenciales de presión y bombas de circulación de velocidad variable.

Uso con sistemas de contabilización del calor

Las válvulas termostáticas se pueden emplear junto con sistemas de contabilización.

Esto permite monitorizar el consumo efectivo de cada radiador para limitar los costes de gestión y prorratear los consumos de las instalaciones centralizadas en beneficio de los usuarios finales.

Principio de funcionamiento del mando termostático

El dispositivo de mando de la válvula termostática es un regulador proporcional de temperatura, constituido por un fuelle que contiene un líquido termostático.

Cuando sube la temperatura, el líquido aumenta de volumen y dilata el fuelle. Con el descenso de la temperatura se verifica el proceso inverso: el fuelle se contrae por el empuje del resorte. Los movimientos axiales del elemento sensible se transmiten al obturador de la válvula a través del eje de conexión, regulando así el paso del fluido por el radiador.

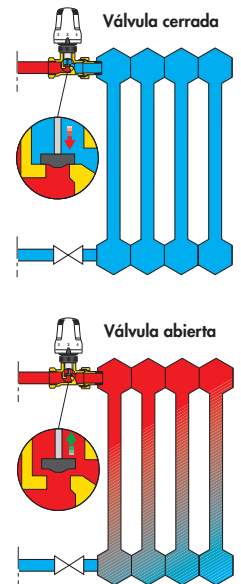

Válvula termostatizable con mando termostático

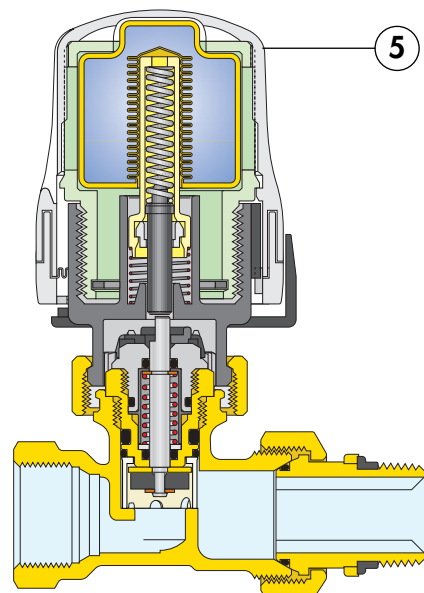

Válvula termostatizable con mando electrotérmico

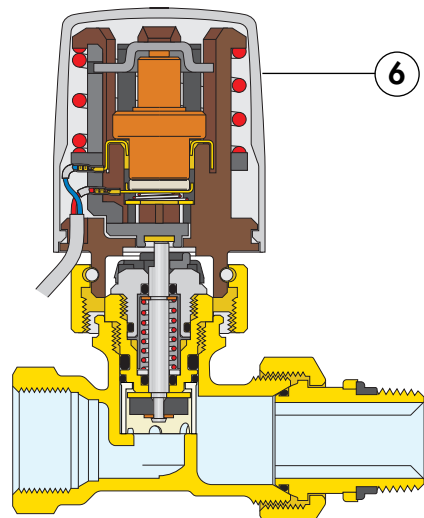

Características hidráulicas*

Válvulas termostaticas prerregulables con mando manual

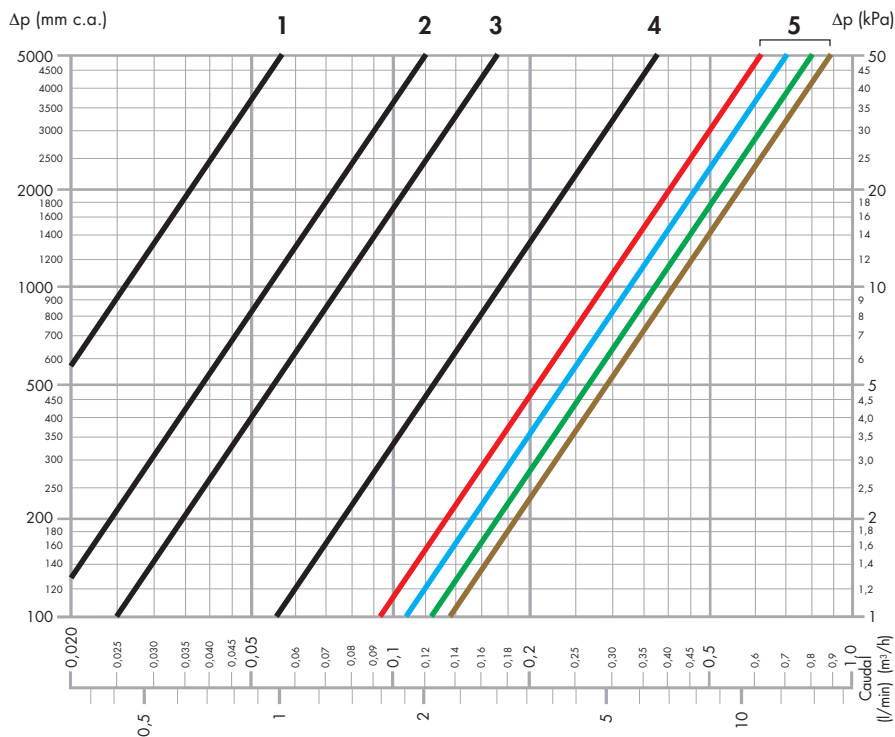

Posición de prerregulación	Kvs (m³/h)			
	3/8" escuadr	3/8" recta	1/2" escuadr	1/2" recta
1	0,08	0,08	0,08	0,09
2	0,17	0,17	0,17	0,19
3	0,25	0,25	0,25	0,27
4	0,55	0,55	0,55	0,56
5	1,30	0,90	1,40	1,00

Válvulas termostaticas prerregulables con mando termostático banda proporcional 2K

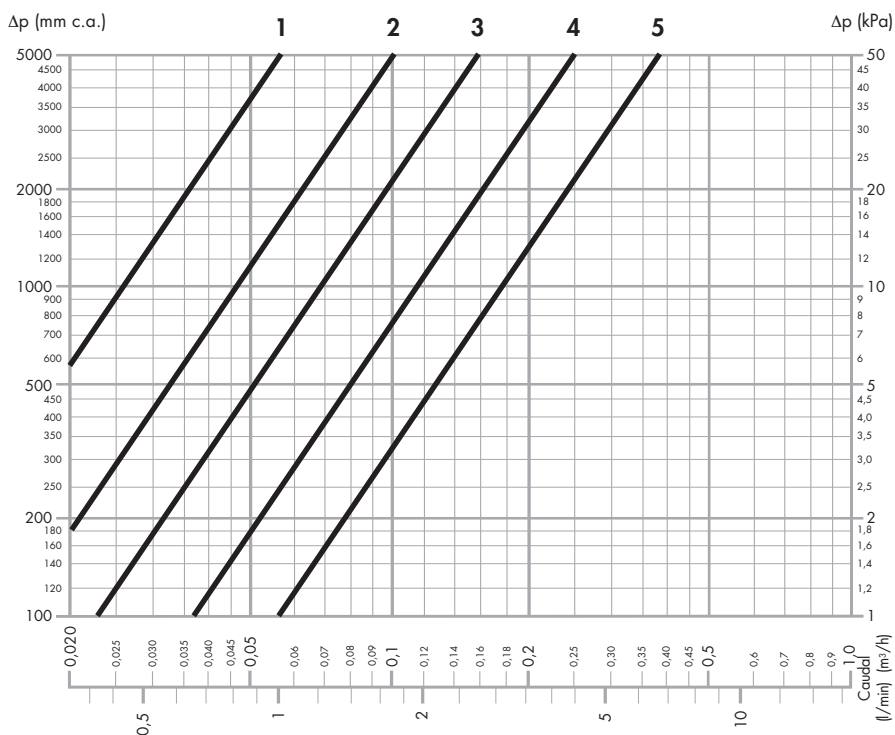

Posición de prerregulación	Kv (m³/h) (Banda proporcional 2K)**			
	3/8" escuadr	3/8" recta	1/2" escuadr	1/2" recta
1	0,08	0,08	0,09	0,09
2	0,15	0,15	0,16	0,16
3	0,22	0,22	0,23	0,23
4	0,35	0,35	0,36	0,36
5	0,50	0,50	0,55	0,55

Kv = Caudal en m³/h que produce una pérdida de carga de 1 bar

Kvs = Kv con la válvula totalmente abierta

* Las curvas de los gráficos se aproximan a los valores de Kv medios cuando los Kv efectivos son numéricamente muy cercanos.

** Dimensionamiento de la instalación con válvulas dotadas de mandos termostáticos

Para elegir las válvulas que permitan dimensionar correctamente la instalación, se debe observar la pérdida de carga en función del caudal en el diagrama de banda proporcional de 2K que figura más arriba.

Uso del dispositivo interno de pre-regulación (o calibración)

El dispositivo interno de calibración permite equilibrar los diversos circuitos de los radiadores para obtener los caudales nominales en cada uno de ellos. Consideremos que cada circuito está formado por: dispositivo interno de calibración y tubo/radiador. Para calibrar correctamente el sistema, teniendo en cuenta que:

ΔP_{DC} = Pérdida localizada dispositivo de calibración circuito (caudal circuito T/R)

$\Delta P_{T/R}$ = Pérdida tubo/radiador (caudal circuito T/R)

se deben considerar los siguientes datos:

- caudal de fluido que debe atravesar cada circuito (dato de diseño)
- pérdida de carga que se genera en cada circuito con dicho caudal:

$$\Delta P_{Circuito} = \Delta P_{T/R} \quad (1.1)$$

- pérdida de carga del circuito más desfavorecido con dispositivo interno de calibración en la posición de pre-regulación máxima (nº 5):

$$\Delta P_{Circuito + desfavorecido} = \Delta P_{DC} + \Delta P_{T/R} \quad (1.2)$$

En todos los circuitos, en presencia del caudal $G_{Circuito}$, el dispositivo de precalibración debe crear una pérdida de carga suplementaria igual a la diferencia entre el circuito más desfavorecido y el circuito en examen, que podemos indicar como ΔP_{DC} (**ΔP de precalibración**).

Una vez conocidos los datos ΔP_{DC} y $G_{Circuito}$ de cada circuito, en el gráfico de características hidráulicas del dispositivo interno de calibración se puede elegir la curva de regulación ideal correspondiente a la posición de regulación de la válvula.

Ejemplo de pre-regulación con válvulas termostatazables de escuadra de 1/2"

Supongamos que se desee equilibrar tres circuitos cuyas características de pérdida de carga y caudal en el conjunto tubo/radiador tienen los valores medios indicados más adelante (calculados por separado en función de casos reales).

Dado que el circuito nº 3 es el más desfavorecido por tener la mayor pérdida de carga en el conjunto tubo/radiador, se deben regular los otros circuitos:

Circuito 3

$\Delta P_{T/R3} = 12,5$ kPa
 $G_3 = 200$ l/h

$$\Delta P_{DC3} = G_3^2 \cdot Kvs^2 = 200^2 / 140^2 = 2$$
 kPa

*Kvs del dispositivo de calibración en posición de pre-regulación máxima (nº 5)

Con la fórmula (1.2):

$$\Delta P_{Circuito 3} = 2 + 12,5 = 14,5$$
 kPa

Circuito 2

$\Delta P_{T/R2} = 9,8$ kPa (1.1)
 $G_2 = 130$ l/h

Circuito 1

$\Delta P_{T/R1} = 3$ kPa (1.1)
 $G_1 = 80$ l/h

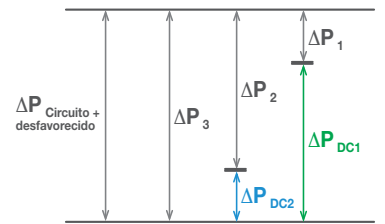
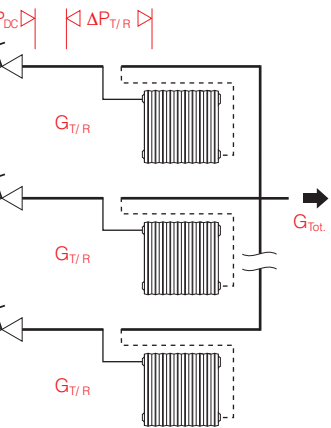

$\Delta P_{Circuito} = 14,5$ kPa + desfavorecido

Para determinar la posición de regulación de los dispositivos de calibración de los circuitos 1 y 2, hacen falta los siguientes datos:

Circuito 1

$\Delta P_{DC1} = \Delta P_{Circ. + desfavorecido} - \Delta P_{T/R1} = 14,5 - 3 = 11,5$ kPa
 $G_1 = 80$ l/h

Posición de pre-regulación = 3*

Circuito 2

$\Delta P_{DC2} = \Delta P_{Circ. + desfavorecido} - \Delta P_{T/R2} = 14,5 - 9,8 = 4,7$ kPa
 $G_2 = 130$ l/h

Posición de pre-regulación = 4*

Circuito 3

Posición de pre-regulación máxima (nº 5)

* Aproximar siempre por exceso o por defecto a la curva más próxima en el gráfico de regulación.

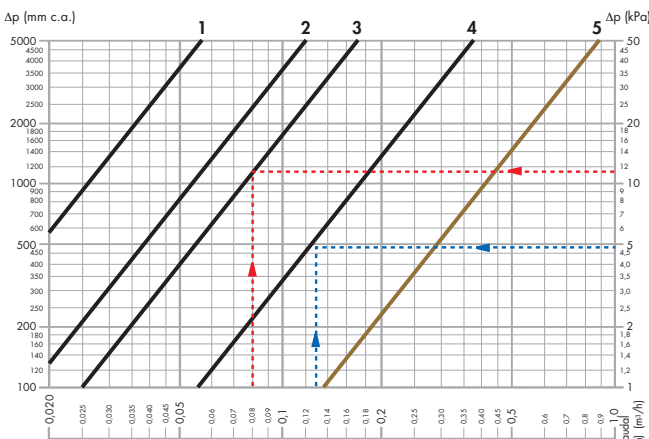

Cuando se utiliza el mando termostático, el aumento medio de la pérdida de carga del circuito es del orden de 0,03 bar.

Mandos termostáticos y reguladores de Δp

Si se utilizan válvulas termostatazables con mandos termostáticos en presencia de un regulador diferencial de presión, la posición de pre-regulación de la válvula se calcula con la siguiente fórmula:

$$Kv_{Reg.} = \frac{G_{T/R}}{\sqrt{\Delta P_{Reg. Pres. Dif.} - \Delta P_{T/R}}} \quad \Delta P_{T/R} = \Delta P_{Tubo} + \Delta P_{Radiador}$$

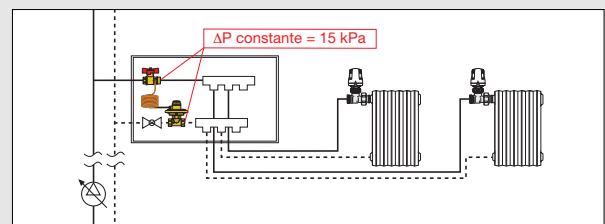

(Ejemplo limitado por sencillez a los radiadores 1 y 2)

$$Kv_{R1} = \frac{0,080}{\sqrt{0,15 - 0,03}} = 0,23 \Rightarrow \text{Pos. 3}$$

$$Kv_{R2} = \frac{0,130}{\sqrt{0,15 - 0,098}} = 0,57 \Rightarrow \text{Pos. 5}$$

Posición de pre-regulación	Kv (m³/h)			
	3/8" escudr./recta	3/8" recta	1/2" escudr./recta	1/2" recta
1	0,08	0,08	0,09	0,09
2	0,15	0,15	0,16	0,16
3	0,22	0,22	0,23	0,23
4	0,35	0,35	0,36	0,36
5	0,50	0,50	0,55	0,55

** Valores medios calculados por separado

Pre-regulación y montaje de mandos termostáticos o electrotérmicos

A. Quitar el mando (1) de la válvula.

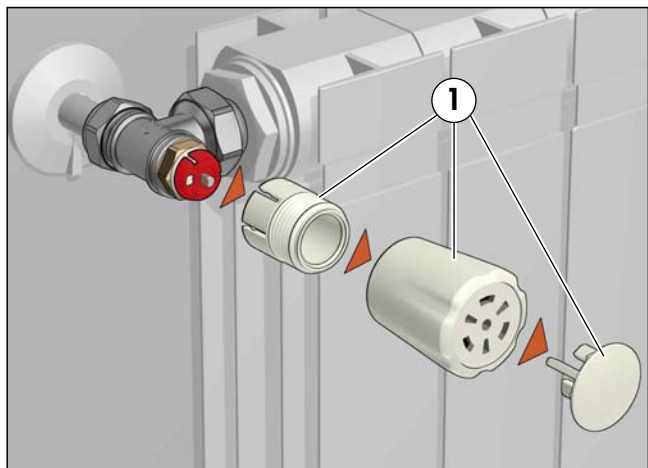

B. Levantar el disco (2) del dispositivo de pre-regulación y girar el eje para seleccionar la posición deseada. Tener cuidado de no desenroscar completamente el disco (2) del eje. El número de pre-regulación escogido (3) debe estar exactamente en el centro de la ventanilla.

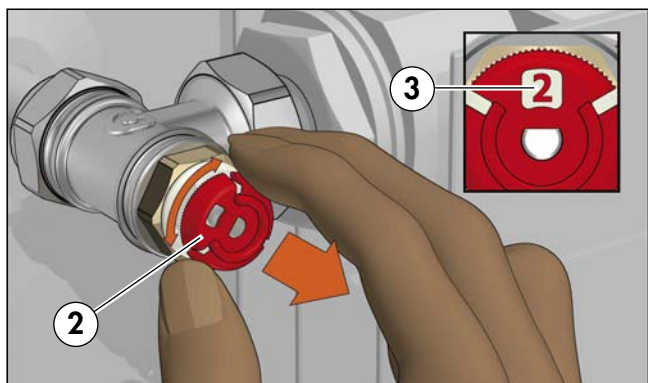

C. Bajar otra vez el disco (2).

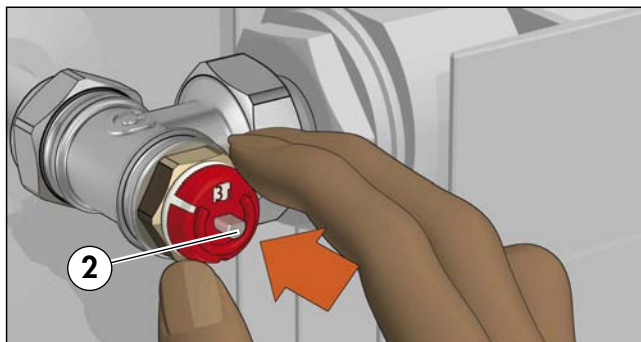

D. Colocar en la válvula el mando manual (1), el mando termostático (2) o el mando electrotérmico (3).

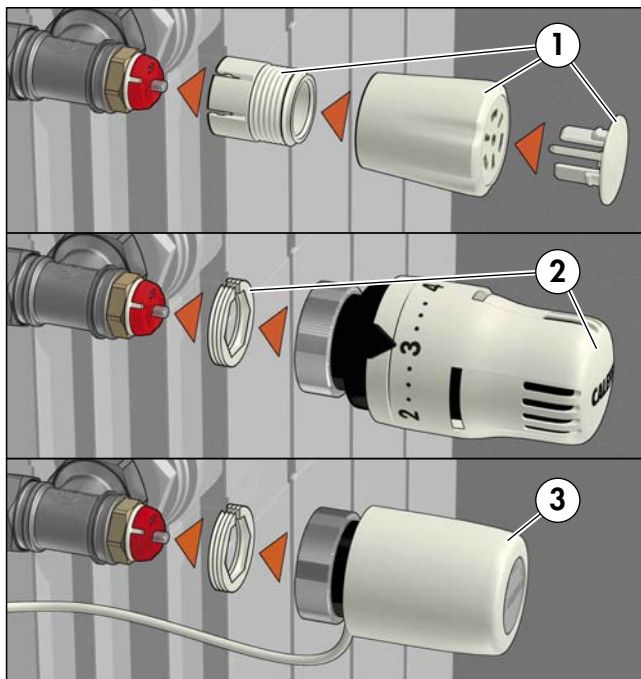

Montaje de válvulas con mandos termostáticos

Los mandos termostáticos se instalan en posición horizontal.



El elemento sensible de los mandos termostáticos no se debe instalar en una cavidad o cajón, detrás de una cortina ni expuesto directamente a la luz solar, porque las mediciones no serían exactas.



Esquemas de aplicación

Instalación autónoma con válvulas de zona, AUTOFLOW®, válvulas termostatizables con pre-regulación serie 426 y mandos termostáticos

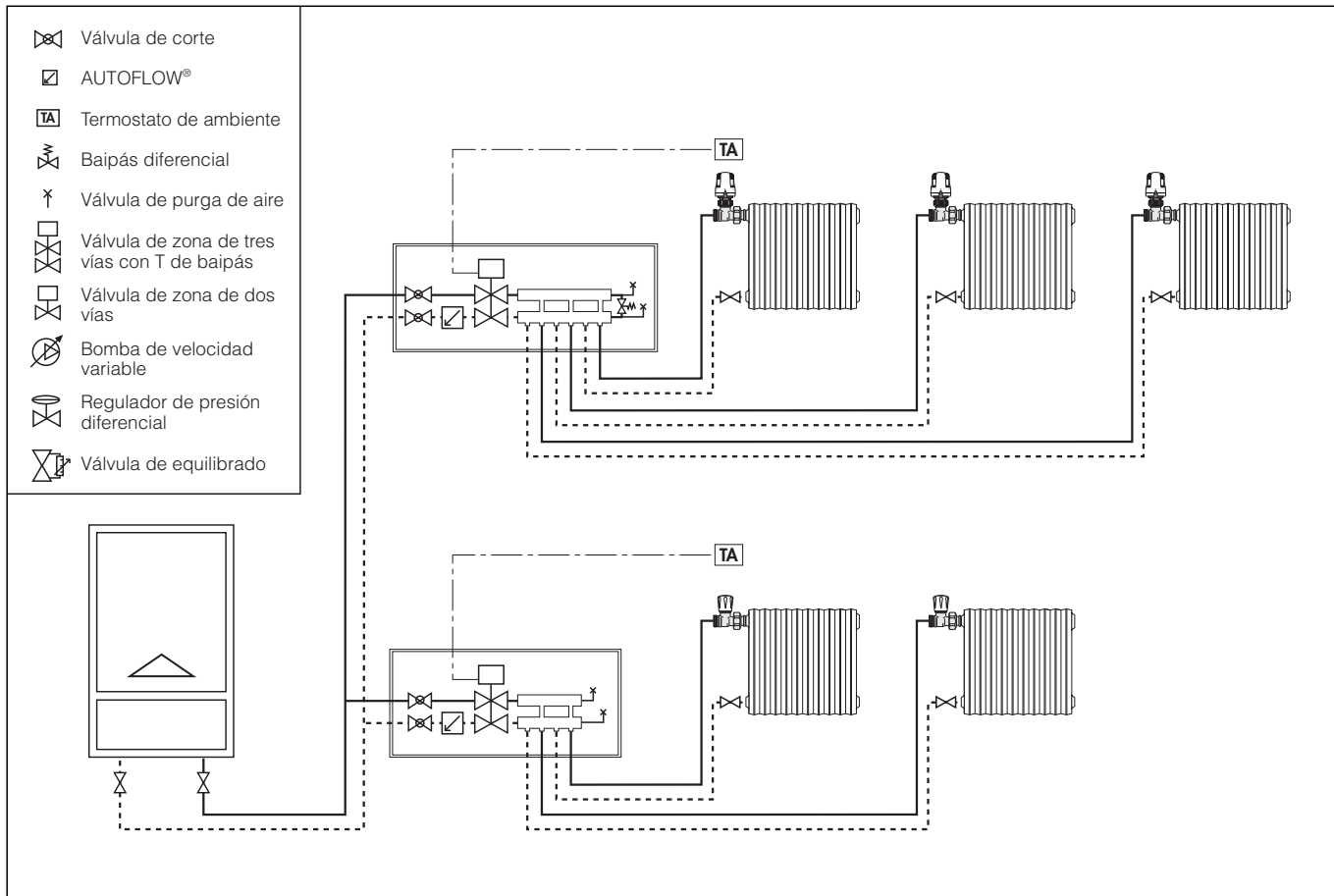

Instalación autónoma por zonas con mandos termostáticos, AUTOFLOW®, regulador diferencial de presión y bomba de circulación de velocidad variable

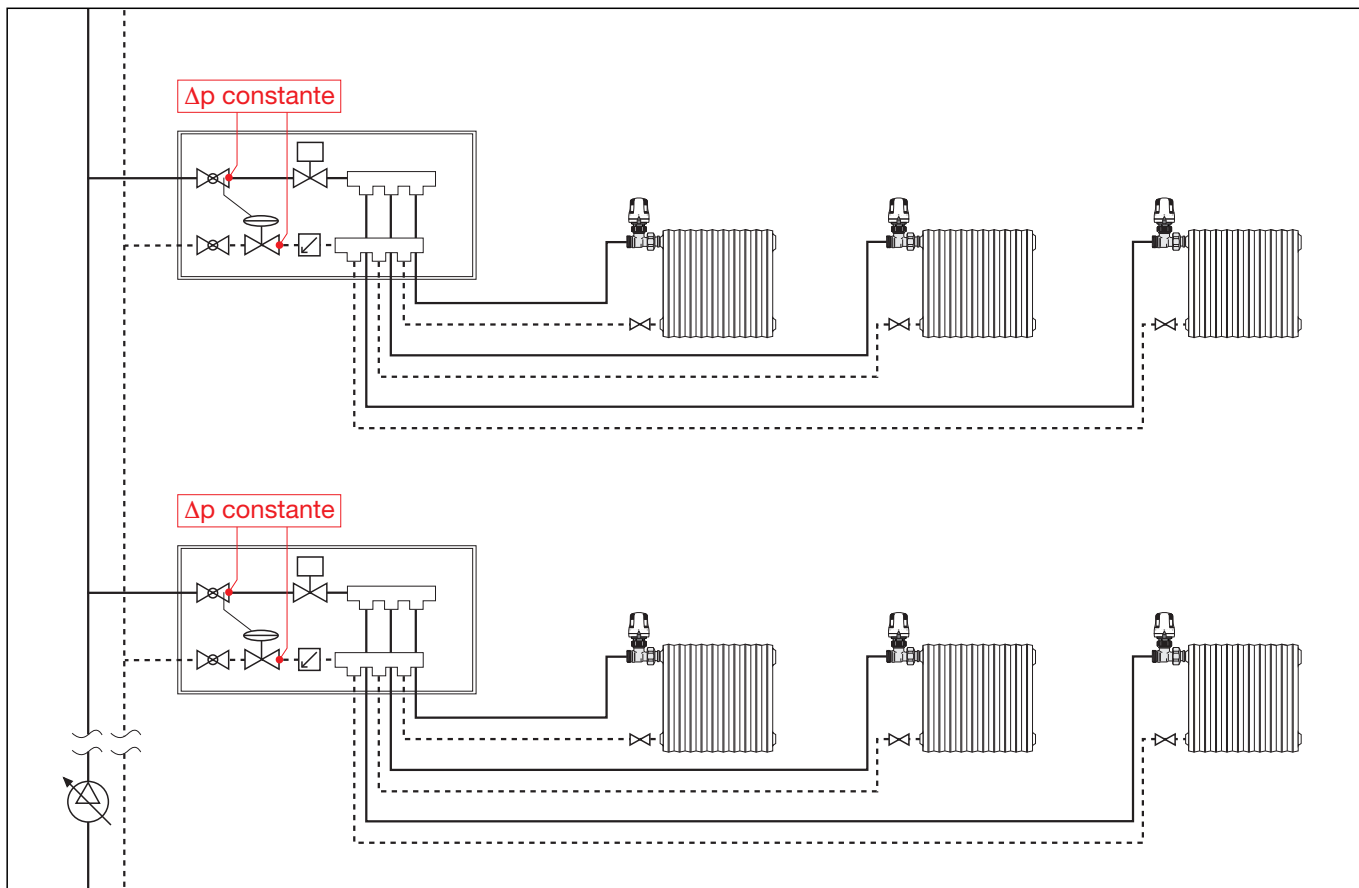

Instalación de columnas ascendentes con mandos termostáticos, válvulas de equilibrado y reguladores diferenciales de presión

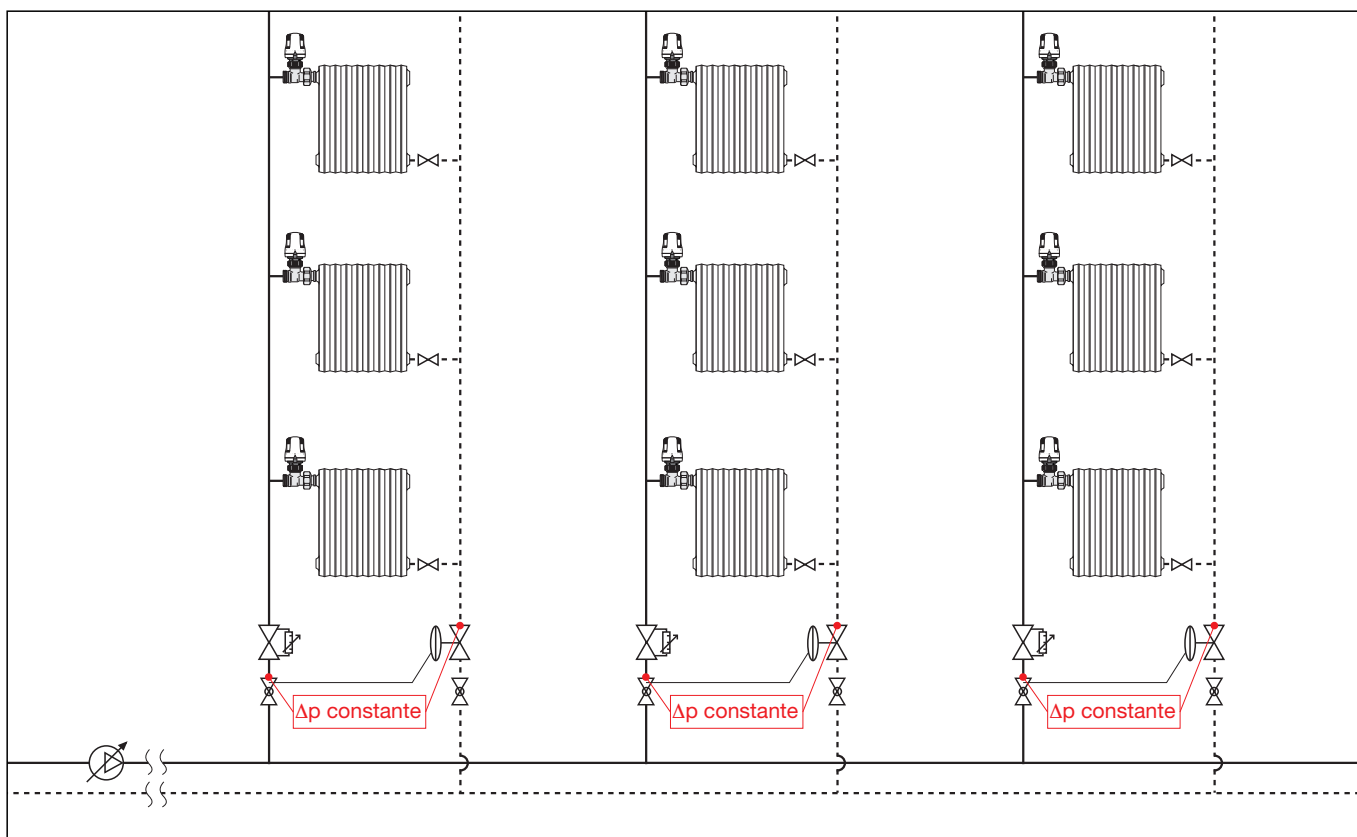

ESPECIFICACIONES

Serie 425

Válvula termostatizable de radiador, con pre-regulación, compatible con mandos termostáticos y electrotérmicos. Conexiones en escuadra para tubo en cobre y plástico monocapa o multicapa 23 p.1,5 para tubos de 10 a 18 mm. Conexión al radiador 3/8" o 1/2" M mediante vástago con junta en EPDM. Cuerpo en latón. Cromada. Mando manual en ABS color blanco RAL 9010. Eje en acero inoxidable. Sello del eje con dos juntas tóricas en EPDM. Campo de temperatura de servicio del fluido caloportador 5÷100°C. Presión máxima de servicio 10 bar.

Serie 426

Válvula termostatizable de radiador, con pre-regulación, compatible con mandos termostáticos y electrotérmicos. Conexiones rectas para tubo en cobre y plástico monocapa o multicapa 23 p.1,5 para tubos de 10 a 18 mm. Conexión al radiador 3/8" o 1/2" M mediante vástago con junta en EPDM. Cuerpo en latón. Cromada. Mando manual en ABS color blanco RAL 9010. Eje en acero inoxidable. Sello del eje con dos juntas tóricas en EPDM. Campo de temperatura de servicio del fluido caloportador 5÷100°C. Presión máxima de servicio 10 bar.

Serie 421

Válvula termostatizable de radiador, con pre-regulación, compatible con mandos termostáticos y electrotérmicos. Conexiones en escuadra para tubo en hierro 3/8" o 1/2" H. Conexión al radiador 3/8" o 1/2" M mediante vástago con junta en EPDM. Cuerpo en latón. Cromada. Mando manual en ABS color blanco RAL 9010. Eje en acero inoxidable. Sello del eje con dos juntas tóricas en EPDM. Campo de temperatura de servicio del fluido caloportador 5÷100°C. Presión máxima de servicio 10 bar.

Serie 422

Válvula termostatizable de radiador, con pre-regulación, compatible con mandos termostáticos y electrotérmicos. Conexiones rectas para tubo en hierro 3/8" o 1/2" H. Conexión al radiador 3/8" o 1/2" M mediante vástago con junta en EPDM. Cuerpo en latón. Cromada. Mando manual en ABS color blanco RAL 9010. Eje en acero inoxidable. Sello del eje con dos juntas tóricas en EPDM. Campo de temperatura de servicio del fluido caloportador 5÷100°C. Presión máxima de servicio 10 bar.

El fabricante se reserva el derecho de modificar los productos descritos y los datos técnicos correspondientes en cualquier momento y sin aviso previo.



CALEFFI S.P.A. · S.R.229, N.25 · 28010 FONTANETO D'AGOGNA (NO) · ITALIA · TEL. +39 0322 8491 · FAX +39 0322 863723

· www.caleffi.com · info@caleffi.com ·

© Copyright 2011 Caleffi