

Automatyczny zawór odpowietrzający o dużej wydajności do instalacji solarnych DISCALAIR

Seria 251



CALEFFI
SOLAR



Funkcja

Automatyczne zawory odpowietrzające z serii DISCALAIR stosowane są w instalacjach klimatyzacyjnych lub w fazie napełniania i uruchamiania instalacji solarnej. Zawory z tej serii charakteryzują się dużymi zdolnościami upustowymi. Dzięki specjalnej budowie, która jest taka sama jak w separatorach DISCAL 551 zawór może pracować przy dużych ciśnieniach.

Ta seria zaworów odpowietrzających została zaprojektowana do pracy w wysokich temperaturach z roztworami glikolu, które są charakterystyczne dla instalacji solarnych.

Zakres produktów

Kod 251004 Automatyczny zawór odpowietrzający o dużej wydajności do instalacji solarnych średnica 1/2" GW

Specyfikacja techniczna

Materiały:

Korpus:	mosiądz EN 12165 CW617N, chromowany
Pokrywa:	mosiądz EN 12165 CW617N, chromowana
Pływak:	wysokoodporny polimer
Prowadnica pływaka:	mosiądz EN 12164 CW614N
Trzpień elementu zamykającego:	stop odporny na odcynkowanie EN 12164 CW602N
Dźwignia pływaka:	stal nierdzewna
Sprężyna:	stal nierdzewna
Uszczelnienie hydrauliczne:	wysokoodporny elastomer

Wykonanie:

Medium:	woda, roztwory glikolu
Maksymalne stężenie glikolu:	50%
Zakres temperatury pracy:	-30÷160°C
Maks. ciśnienie pracy:	10 bar
Maks. ciśnienie upustu:	10 bar
Przyłącza:	1/2" GW

Wymiary:

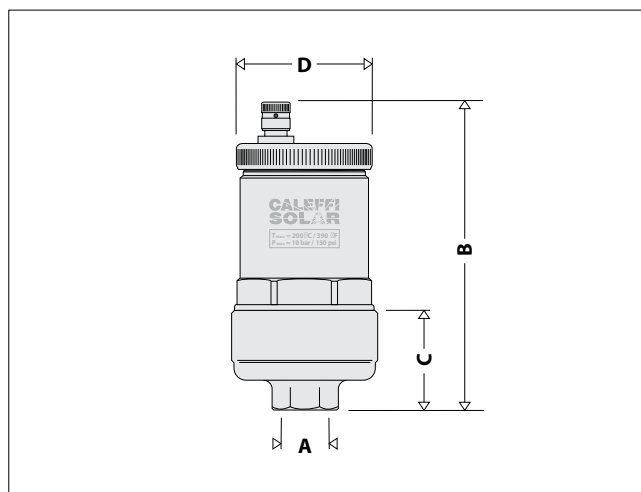

Kod	A	B	C	D	Waga (kg)
251004	1/2"	114,5	35	55	0,62

Zasada działania

Gromadzące się powietrze w korpusie zaworu powoduje opadanie pływaka i otwarcie elementu zamykającego. Powietrze zgromadzone w korpusie zaworu zostaje usunięte. Zawór pracuje poprawnie przy wartości ciśnienia w instalacji poniżej maksymalnego ciśnienia upustowego.

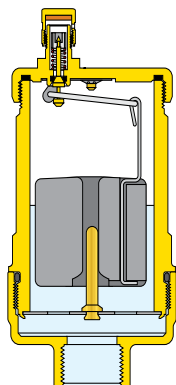

Konserwacja

Zawór DISCALAIR został zaprojektowany w taki sposób, aby zapewnić dostęp do wewnętrznych elementów. W celu sprawdzenia mechanizmu odpowietrzającego należy odkręcić górną pokrywę, w razie konieczności możliwy jest również demontaż środkowej części korpusu.

Na zasilaniu zaworów odpowietrzających z serii DISCALAIR należy zamontować zawór odcinający w celu ułatwienia prac konserwacyjnych oraz odjęcia po fazie napełnienia.

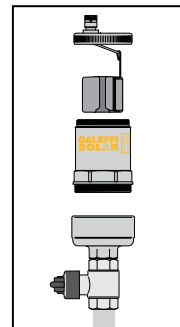

Szczegóły konstrukcyjne

Odporność na wysokie temperatury

Wysoka wydajność separatorów z tej serii, która wymagana jest w instalacjach solarnych zapewniona jest dzięki zastosowaniu materiałów odpornych na wysokie temperatury. Pozwalają one na pracę zaworu z roztworem glikolu o temperaturze do 160°C. Konstrukcja tych separatorów pozwala na usuwanie powietrza przy ciśnieniu do 10 bar.

Charakterystyka zaworu

Zdolność upustowa w fazie napełnienia instalacji

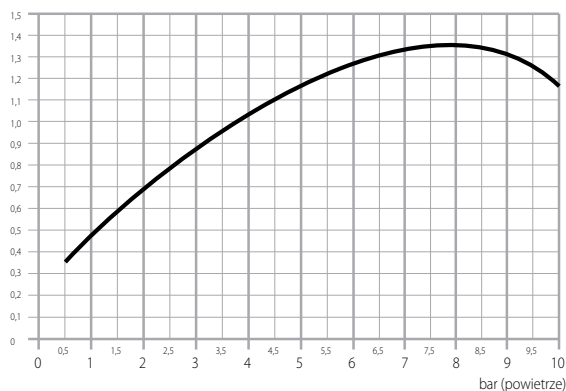

Instalacja

Automatyczne zawory odpowietrzające DISCALAIR z serii 250 należy montować w pozycji pionowej najczęściej w górnej części panelu solarnego i w instalacji w miejscach gdzie mogą gromadzić się pęcherzyki powietrza. Zawory odpowietrzające **muszą być montowane wraz z zaworami odcinającymi**, ponieważ po usunięciu powietrza z instalacji w trakcie jej napełnienia muszą one zostać odcięte.

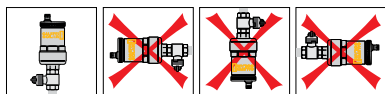

Zasada działania

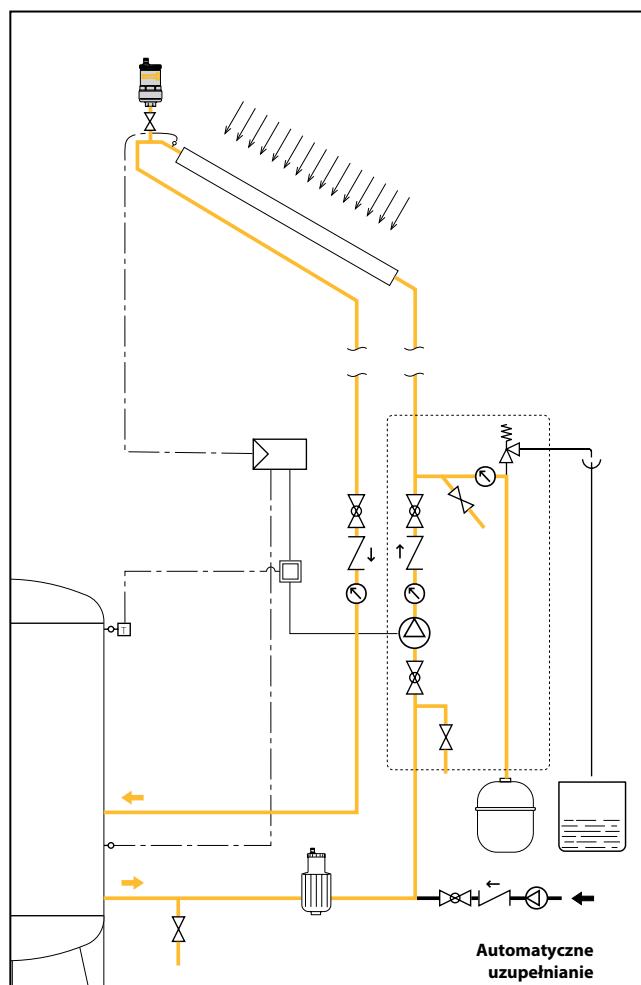

SPECYFIKACJA PODSUMOWUJĄCA

Seria 251 DISCALAIR

Automatyczny zawór odpowietrzający o dużej wydajności do instalacji solarnych. Przyłącza 1/2" GW. Korpus z miedzi, chromowany. Pływak z wysokoodpornego polimeru. Dźwignia pływaka i sprężyna ze stali nierdzewnej. Prowadnica pływaka z miedzi. Trzpień elementu zamykającego ze stopu odpornego na odcynkowanie. Uszczelnienie hydrauliczne z wysokoodpornego elastomeru. Medium woda i roztwory glikolu; maksymalne stężenie glikolu 50%. Zakres temperatury pracy -30÷160°C. Maksymalne ciśnienie pracy 10 bar. Maksymalne ciśnienie upustowe 10 bar.

Zastrzegamy sobie prawo do wprowadzania zmian w produktach i zmian ich danych technicznych zawartych w niniejszej publikacji w jakimkolwiek czasie, bez wcześniejszego powiadomienia.