

Izolator przepływów zwrotnych ze strefą obniżonego ciśnienia z możliwością nadzoru typu BA

Seria 574-575-570



01022/16 PL



Funkcja

Izolator przepływów zwrotnych jest urządzeniem, służącym do zabezpieczenia sieci wodociągowej przed wtórnym skażeniem pochodzącym z instalacji wewnętrznej. Takie skażenie może wystąpić w przypadku zmiany ciśnienia w sieci wodociągowej, co może spowodować przepływ zwrotny. Izolator zamontowany pomiędzy siecią wodociągową a instalacją wewnętrzną wody tworzy wydzieloną strefę bezpieczeństwa, która chroni przed zmieszaniem cieczy.



Zakres produktów

Seria 574 Izolator przepływów zwrotnych ze strefą obniżonego ciśnienia z możliwością nadzoru typu BA. Przyłącza gwintowane — średnice DN 15 (1/2"), DN 20 (3/4"), DN 25 (1"), DN 32 (1 1/4"), DN 40 (1 1/2"), DN 50 (2")

Seria 575 Izolator przepływów zwrotnych ze strefą obniżonego ciśnienia z możliwością nadzoru typu BA. Przyłącza kołnierzowe — średnice DN 50÷DN 100

Seria 570 Zespół ochrony instalacji wodociągowej składający się z izolatora przepływów zwrotnych, zawór odcinających, filtra skośnego. Przyłącza gwintowane — średnice DN 15 (1/2"), DN 20 (3/4"), DN 25 (1"), DN 32 (1 1/4"), DN 40 (1 1/2"), DN 50 (2")

Seria 570 Zespół ochrony instalacji wodociągowej składający się z izolatora przepływów zwrotnych, zawór odcinających, filtra skośnego. Przyłącza kołnierzowe — średnice DN 50÷DN 100

Specyfikacja techniczna

seria	574-570 gwintowany	575-570 kołnierzowy
Materiały Korpus i pokrywa:	mosiądz odporny na odcynkowanie CR EN 12165 CW724R (1/2" kod 574040, 3/4" i 1" kod 574006) EN 1982 CB752S (1/2" kod 574004, 1" kod 574600, 1 1/4") brąz EN 1982 CB499K (1 1/2" i 2")	brąz EN 1982 CB499K
Trzpień zaworu: Gniazdo zaworu spustowego:	stal nierdzewna EN 10088-3 (AISI 303) mosiądz odporny na odcynkowanie CR EN 12165 CW724R (1/2", 3/4" i 1" kod 574006) stal nierdzewna EN 10088-3 (AISI 303) (1"-2")	stal nierdzewna EN 10088-3 (AISI 303) stal nierdzewna EN 10088-3 (AISI 303)
Sprężyny: Membrana:	stal nierdzewna EN 10270-3 (AISI 302) EPDM (1/2", 3/4", 1" i 1 1/4") NBR (1 1/2"-2")	stal nierdzewna EN 10270-3 (AISI 302) NBR
Uszczelnienia: Korpus zaworu odcinającego:	NBR mosiądz EN 12165 CW617N pokryty żywicą epoksydową brąz EN 1982 CB491K	NBR żeliwo EN 1563 EN GJS-400-15
Korpus filtra: Wkład filtra:	brąz EN 1982 CB491K pokryty żywicą epoksydową stal nierdzewna	żeliwo EN 1561 EN GJL-250 stal nierdzewna
Wykonanie Medium: Ciśnienie pracy: Maks. ciśnienie pracy: Rozmiar oczek filtra Ø: Grupa akustyczna:	woda pitna PN 10 65°C 0,8 mm 0,9 mm (DN 80-DN 100) I(1/2"÷1 1/4")	woda pitna PN 10 65°C 0,7 mm (DN 50-DN 65) —
Przyłącza	1/2"-2" GZ ze złączką	DN 50÷DN 100 kołnierzowe PN 16 do współpracy z przeciwkołnierzem EN 1092-1
Przyłącza króćców pomiarowych	1/4" GW	DN 50: 1/4" GW DN 65÷DN 100: 1/2" GW

Wymiary

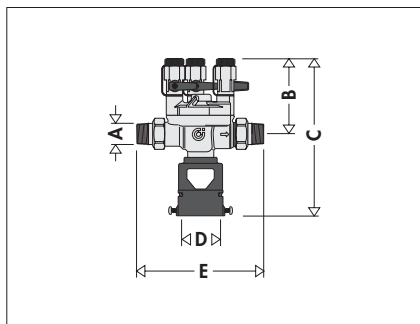

Kod	A	B	C	D	E	Waga (kg)
574004	1/2"	77,5	158	Ø 40	130	0,9

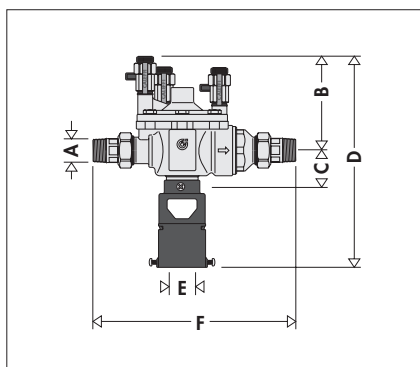

Kod	A	B	C	D	E	F	Waga (kg)
574040	1/2"	103	44,5	263	Ø 40-60	227	2,9
574050	3/4"	103	44,5	263	Ø 40-60	227	2,9

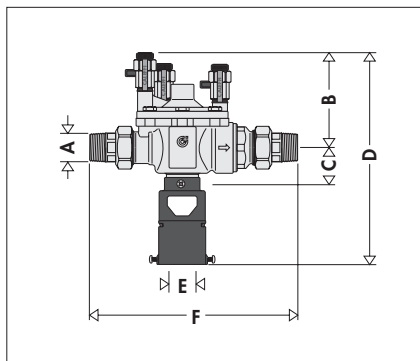

Kod	A	B	C	D	E	F	Waga (kg)
574005	3/4"	103	44,5	263	Ø 40-60	238	3,0
574006	1"	103	44,5	263	Ø 40-60	238	3,0

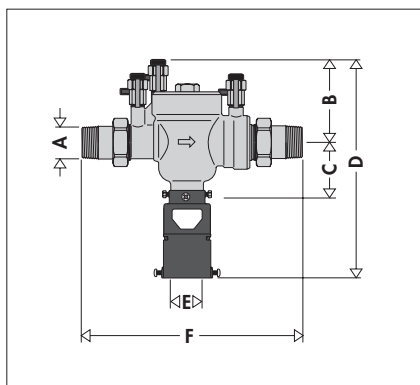

Kod	A	B	C	D	E	F	Waga (kg)
574600	1"	100	74,5	292	Ø 40-60	280	4,7
574700	1 1/4"	100	74,5	292	Ø 40-60	280	4,7

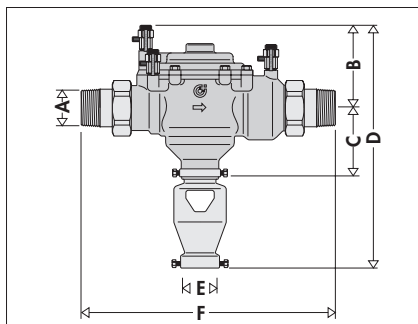

Kod	A	B	C	D	E	F	Waga (kg)
574800	1 1/2"	130	108,5	382	Ø 50	387	11,3
574900	2"	130	108,5	382	Ø 50	395	11,4

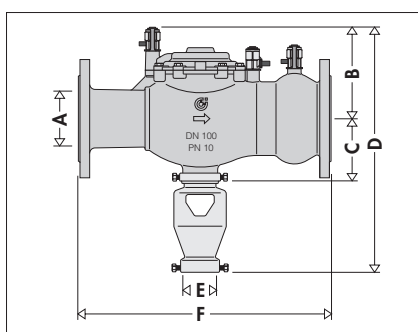

Kod	A	B	C	D	E	F	Waga (kg)
575005	DN 50	129	108,5	382	Ø 50	302	13,2
575006	DN 65	132,5	108,5	385	Ø 50	305	17,0
575008	DN 80	170	115	484	Ø 80	470	26,5
575010	DN 100	170	115	484	Ø 80	470	28,0

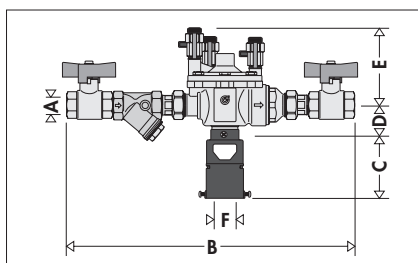

Kod	A	B	C	D	E	F	Waga (kg)
570004	1/2"	354	130	44,5	103	Ø 40-60	3,0
570005	3/4"	390	130	44,5	103	Ø 40-60	3,6
570006	1"	430	162	72,5	99,5	Ø 40-60	5,4
570007	1 1/4"	540	162	72,5	99,5	Ø 40-60	6,2
570008	1 1/2"	670	221	103,4	129,6	Ø 40-60	14,4
570009	2"	735	221	103,4	129,6	Ø 40-60	16,5

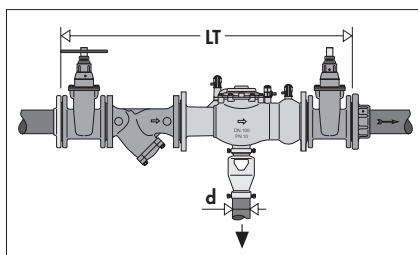

Kod	DN	LT	d	Waga (kg)
570050	50	850	Ø 50	70
570060	65	960	Ø 50	80
570080	80	1160	Ø 80	104
570100	100	1220	Ø 80	135

Zjawisko przepływu zwrotnego

Woda pitna w sieci wodociągowej może zostać skażona zanieczyszczeniami zawartymi w wodzie powracającej do sieci z wewnętrznych instalacji wodociągowych. Zjawisko nazywane przepływem zwrotnym następuje gdy:

- Ciśnienie w sieci wodociągowej jest niższe niż w instalacji wewnętrznej, takie warunki mogą wystąpić w przypadku uszkodzenia wodociągu lub bardzo dużego zapotrzebowania wody
- W instalacji wewnętrznej nastąpi wzrost ciśnienia spowodowany na przykład pompowaniem wody ze studni



Szacowanie ryzyka

Ze względu na ryzyko wystąpienia przepływu zwrotnego oraz w odniesieniu do obowiązujących przepisów, zagrożenie skażeniem należy ocenić na podstawie typu instalacji oraz charakterystyki czynnika płynącego w niej. Wybór odpowiedniego zabezpieczenia sieci wodociągowej musi być dokonany na podstawie oceny potencjalnego zagrożenia przez osoby uprawnione do wykonywania projektów instalacji sanitarnych. Zawór musi być zamontowany w miejscu podłączenia instalacji która może spowodować zanieczyszczenie. Urządzenie może być instalowane na zasilaniu z sieci wodociągowej lub w wewnętrznej instalacji wodociągowej w miejscu połączenia instalacji stanowiącej zagrożenie.

Instalacja w budynkach z wieloma punktami poboru wody

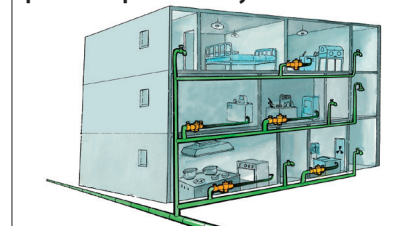

Zastosowanie w instalacji przeciwpożarowej

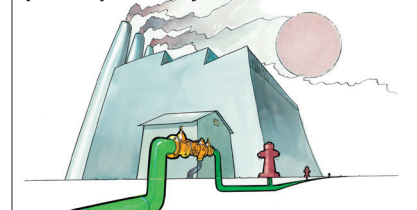

Stosowanie izolatorów przepływu zwrotnego (typu BA) zgodnie z europejską normą EN1717 i EN 12729

Właściwe zastosowanie izolatorów przepływów zwrotnych typu BA określone jest przez aktualne przepisy krajowe oraz normy.

Obowiązująca norma to PN-EN 1717:

„Ochrona przed wtórnym zanieczyszczeniem wody w instalacjach wodociągowych oraz ogólne wymagania dotyczące urządzeń zapobiegających zanieczyszczeniu przez przepływ zwrotny”, w której są podane rodzaje wody w obiegach i ich klasyfikacja ze względu na zagrożenie dla zdrowia ludzkiego.

Kategoria 1:

Woda wpływająca bezpośrednio z sieci wodociągowej przeznaczona do użytkowania przez człowieka do celów konsumpcyjnych.

Kategoria 2:

Płyn nie stanowiący zagrożenia dla zdrowia człowieka. Płyn uznawany za zdatny do konsumpcji przez człowieka, łącznie z wodą pochodzącą z instalacji wodociągowej, gdzie mogły nastąpić zmiany w smaku, zapachu, barwie lub temperaturze (na skutek podgrzania lub schłodzenia).

Kategoria 3:

Płyn stanowiący pewne zagrożenie dla zdrowia człowieka z uwagi na obecność jednej lub wielu substancji szkodliwych.

Kategoria 4:

Płyn stanowiący zagrożenie dla zdrowia człowieka z uwagi na obecność jednej lub wielu substancji toksycznych lub bardzo toksycznych* albo jednej lub wielu substancji radioaktywnych, mutagennych bądź rakotwórczych.

Kategoria 5:

Płyn stanowiący zagrożenie dla zdrowia człowieka z uwagi na obecność substancji mikrobiologicznych bądź wirusowych.

Izolatory przepływu należy zamontować na podstawie ww. klasyfikacji.

Izolatory przepływów zwrotnych (typ BA) są przeznaczone do ochrony przeciw zanieczyszczeniom przez płyny kategorii od 1 do 4. Dla płynów kategorii 5 należy zamontować urządzenia wyposażone w przerwę powietrzną.

Zamieszczona obok tabela przedstawia relacje pomiędzy poszczególnymi typami instalacji a kategoriami płynów.

Zestawienie powstało na bazie przepisów zawartych w obowiązujących normach.

Nowa norma polska i europejska PN-EN 12729 - „Urządzenia zapobiegające zanieczyszczeniu wody do picia przez przepływ zwrotny. Izolator przepływów zwrotnych z obniżoną strefą ciśnienia. Rodzina B, typ A” określa cechy charakterystyczne funkcjonowania, rozmiarów i parametrów mechanicznych, które musi spełniać izolator przepływów zwrotnych ze strefą obniżonego ciśnienia i możliwością nadzoru typu BA.

Tabela ochrony		
Typ instalacji	Kat. płynu	
	4	5
Ogólnie		
Instalacja tryskaczowa z czynnikiem antyzamroziowym	*	
Zbiorniki przemysłowe		*
Punkty poboru wody o przeznaczeniu innym niż sanitarne		*
Przewody drenażowe inne niż wykorzystywane do prac w ogrodach, rozprowadzone poniżej lub na poziomie gruntu, z dodatkiem lub bez dodatku substancji chemicznych		*
Instalacje grzewcze w budynkach innych niż mieszkalne	*	
Instalacje z wodą uzdatnioną		*
Instalacje centralnego ogrzewania z dodatkami do wody instalacyjnej	*	
Pisuary, WC, bidety		*
Ogrody, ogródki przydomowe		
Niewielkie instalacje do nawadniania, bez środków użyźniających i owadobójczych takie jak automatyczne zraszacze lub rury perforowane	*	
Przemysł spożywczy		
Urządzenia do mycia butelek	*	
Rzeźnie i przemysł mięsny		*
Mleczarnie	*	
Przygotowanie produktów spożywczych	*	
Wyposażenie rzeźni		*
Urządzenia do mycia warzyw		*
Medycyna		
Urządzenia medyczne i stomatologiczne z elementami zanurzonymi		*
Mycie przenośnych urządzeń sanitarnych dla chorych		*
Urządzenia do prania odzieży w budynkach opieki zdrowotnej		*
Elementy takie zlewozmywaki, wanny i umywalki.		*
Urządzenia do dializowania		*
Laboratoria		*
Wyposażenie kostnic		*
Przygotowanie posiłków		
Urządzenia do mycia butelek	*	
Zmywarki do naczyń w budynkach użyteczności publicznej	*	
Zmywarki do naczyń w budynkach opieki zdrowotnej		*
Dystrybutory napojów, w których dodatki smakowe lub CO ₂ są dodawane bezpośrednio do przewodów doprowadzających	*	
Urządzenia chłodnicze	*	
Urządzenia do mycia warzyw		*
Budynki przemysłowe i komercyjne		
Browary i destylatornie	*	
Myjnie samochodowe i warsztaty	*	
Pralnie	*	
Oczyszczalnie ścieków		*
Farbiarnie	*	
Zakłady przemysłowe i chemiczne		*
Urządzenia przemysłowe do dezynfekcji	*	
Laboratoria		*
Maszyny ruchome do opróżniania szamb i cystern		*
Drukarnie i zakłady fotograficzne	*	
Zbiorniki do celów rolniczych		*
Instalacje pojenia zwierząt		*
Zakłady uzdatniania i zmiękczenia wody, wykorzystujące produkty inne niż sól	*	
Instalacje przeciwpożarowe	*	
Zbiorniki dla instalacji przeciwpożarowych		*
Rolnictwo		
Przewody nawadniające, rozprowadzone poniżej lub na poziomie gruntu, z dodatkiem lub bez dodatku substancji chemicznych		*
Instalacja do hodowli roślin		*
Instalacje oprysku roślin		*

Zasada działania

Izolator przepływów zwrotnych ze strefą obniżonego ciśnienia składa się z: korpusu wyposażonego w pokrywę, zaworu zwrotnego wlotowego (1), zaworu zwrotnego wylotowego (2) i zespołu spustowego (3). Dwa zawory zwrotne dzielą urządzenie na trzy różne strefy, w każdej z nich panuje inne ciśnienie: strefa wlotowa (A), strefa środkowa, zwana też strefą obniżonego ciśnienia (B) i strefa wylotowa (C). Każda z nich wyposażona jest w króciec kontrolny służący do pomiaru ciśnienia. W strefie środkowej znajduje się zespół spustowy (3). Element zamykający jest połączony za pomocą trzpienia (4) z membraną (5). W dolnej części zaworu zlokalizowana jest sprężyna (6). Membrana (5) ogranicza komorę operacyjną (D), która jest połączona kanalikiem (7) ze strefą wlotową.

Praca z normalnym przepływem

Podczas normalnego przepływu obydwa zawory zwrotne pozostają otwarte, a ciśnienie w strefie środkowej (B) na skutek strat spowodowanej przez zawór zwrotny (1) jest zawsze niższe od ciśnienia wlotowego o minimum 140 mbar.

W komorze górnej (D) połączonej hydraulicznie ze strefą wlotową kanałem (7) panuje ciśnienie równe ciśnieniu wlotowemu do izolatora.

W tej sytuacji zespół złożony z trzpienia (4), elementu zamykającego (3) i membrany (5) jest wypychany ku dołowi – dzieje się tak dzięki temu, że siła spowodowana różnicą ciśnienia po obu stronach membrany jest większa od siły wywieranej przez sprężynę (6). Zawór spustowy utrzymywany jest w pozycji zamkniętej

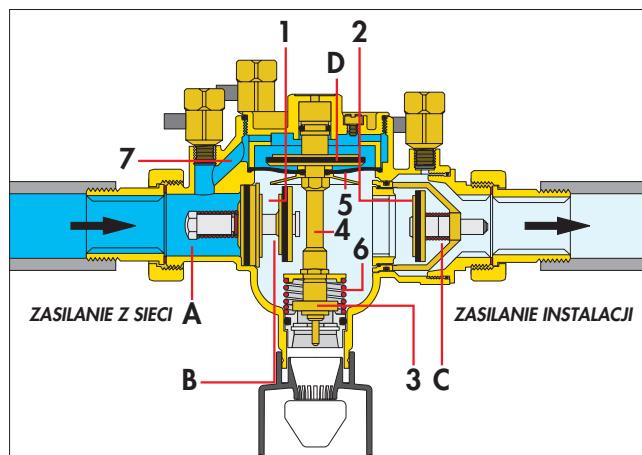

Praca bez przepływu

W chwili zatrzymania przepływu obydwa zawory zwrotne zamykają się i dopóki ciśnienie w strefie wlotowej i związane z nim ciśnienie w komorze górnej (D) jest przynajmniej o 140 mbar większe od ciśnienia panującego w strefie środkowej (B), dopóty zawór spustowy pozostaje zamknięty.

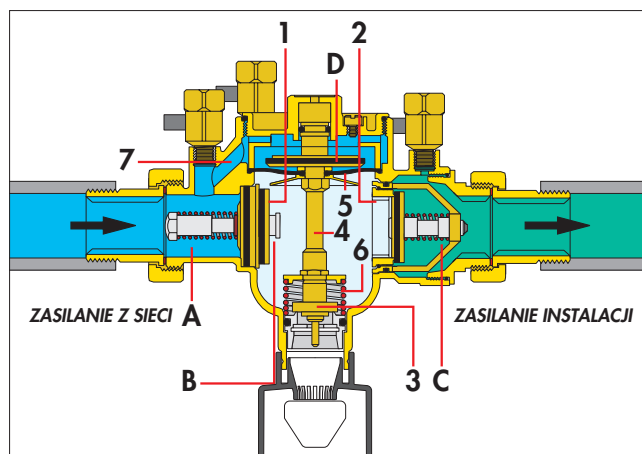

Spadek ciśnienia na wlocie

Do przepływu zwrotnego może dojść w chwili, gdy na wlocie do izolatora wystąpi podciśnienie spowodowane np. awarią lub gwałtownym rozpoczęciem poboru wody po stronie zasilającej izolatora. Obydwa zawory zwrotne oraz zawór spustowy są zamknięte. W tym samym momencie, w którym różnica ciśnień pomiędzy strefą wlotową (A) i strefą środkową obniżonego ciśnienia (B) spadnie poniżej 140 mbar zawór spustowy (3) zostanie otwarty. Stanie się tak wskutek tego, że siła spowodowana różnicą ciśnień, wywierana od góry na membranę (5) zacznie być mniejsza do siły wywieranej w przeciwnym kierunku przez sprężynę (6). Otwarcie zaworu spustowego powoduje całkowite opróżnienie strefy środkowej z cieczy.

Po powrocie do warunków normalnego przepływu układ powyżej opisanych sił ulega ponownej zmianie, zawór spustowy zamyka się, a izolator powraca do stanu wyjściowego i jest gotowy do dalszej pracy.

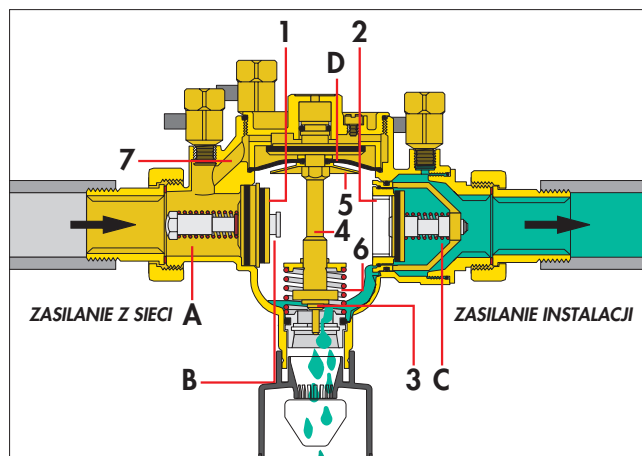

Wzrost ciśnienia na wylocie

Jeśli ciśnienie po stronie instalacji jest wyższe niż po stronie zasilania wówczas zawór zwrotny wylotowy (2) zamyka się i nie dopuszcza do powrotu wody do sieci wodociągowej.

W przypadkach, gdy wystąpi awaria uszczelnień zaworu zwrotnego wylotowego (2) lub w przypadku nieszczelności wewnętrznych, spowodowanych nagromadzonym zanieczyszczeniem, izolator przepływów zwrotnych zawsze będzie w stanie rozłączyć hydraulicznie obie części instalacji poprzez otwarcie zaworu spustowego i zrzut wody do kanalizacji. Izolator przepływu został zaprojektowany w taki sposób aby zapewnić zabezpieczenie instalacji w każdych warunkach.

Szczegóły konstrukcyjne

Lejek spustowy

Zgodnie z zaleceniami zawartymi w normie PN-EN 1717, w czasie fazy odprowadzenia wody z izolatora, przepływ zwrotny z instalacji musi być zatrzymany, a odprowadzenie wody musi przebiegać bez pryskania na zewnątrz. Z tego powodu lejek na połączeniu z rurami odprowadzającymi do kanalizacji ma odpowiednie wymiary i otwory umożliwiające dopływ powietrza, i wyposażony jest w element ukierunkowujący przepływ.

Materiały antykorozyjne

Materiały, z których są produkowane izolatory muszą być odporne na korozję spowodowaną kontaktem z wodą pitną. Z tego powodu izolatory są produkowane ze stopu odpornego na odcynkowanie **CR**, z brązu i stali nierdzewnej, które są gwarancją utrzymania jak najdłuższego bezawaryjnego czasu pracy.

Uszczelnienia

Materiały, z których są wykonane uszczelnienia hydrauliczne posiadają atesty organów odpowiedzialnych za dopuszczanie materiałów do kontaktu z wodą pitną.

Łatwość obsługi i konserwacji

Izolator jest urządzeniem poddawanym okresowej kontroli podczas normalnego funkcjonowania. W razie potrzeby rozmontowanie i konserwacja są ułatwione, gdyż główne części wewnętrzne są łatwo wymieniane bez konieczności wymontowywania korpusu zaworu z instalacji.

Certyfikaty

Izolatory przepływów zwrotnych ze strefą obniżonego ciśnienia i możliwością nadzoru typu BA serii 574 i 575 posiadają certyfikaty jako urządzenia odpowiadające poszczególnym normom narodowym i europejskim wydane m. in. przez: NF-WRAS-KIWA-DVGW-SVGW-SITAC-BELGAQUA-ACS-VA oraz PZH.

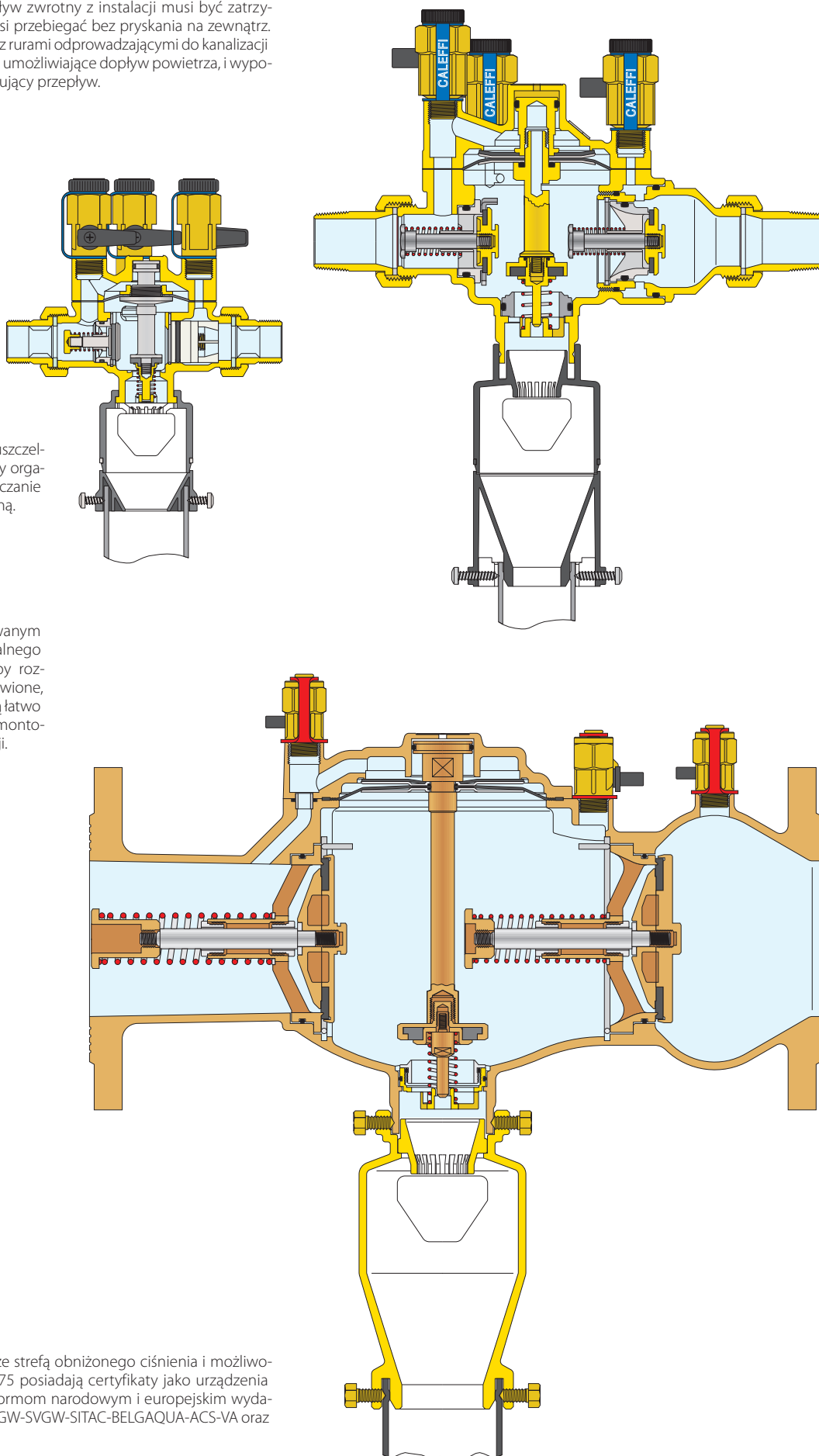

Charakterystyki hydrauliczne

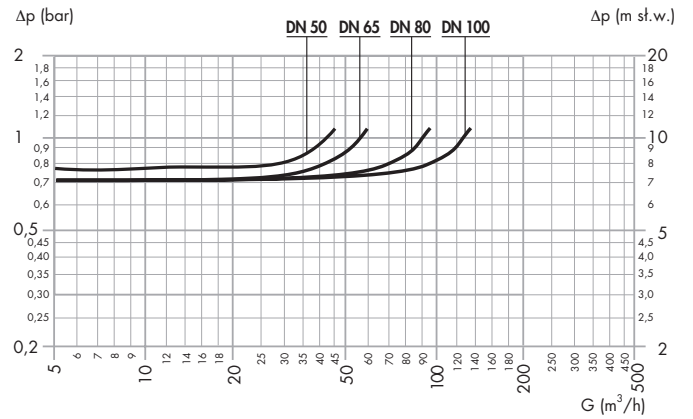
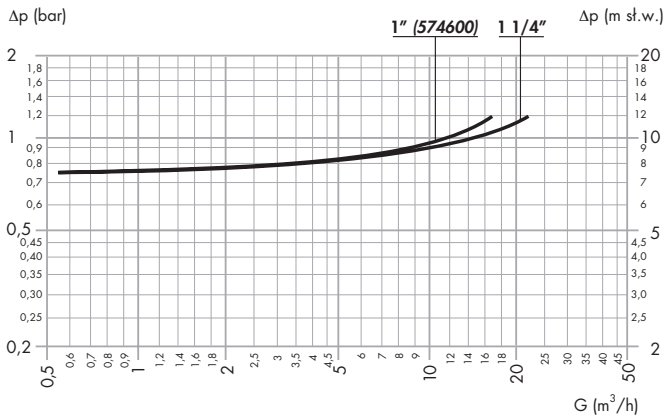
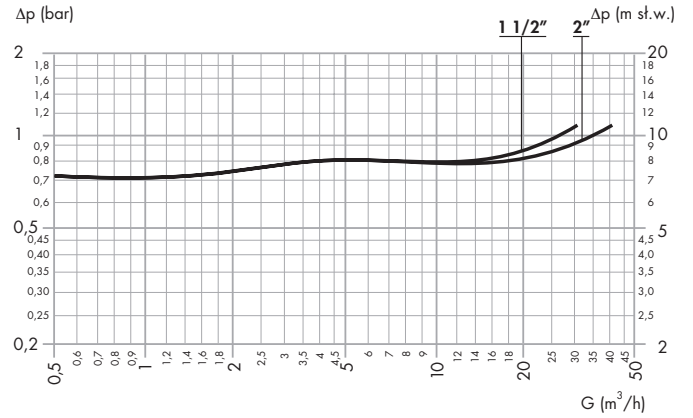
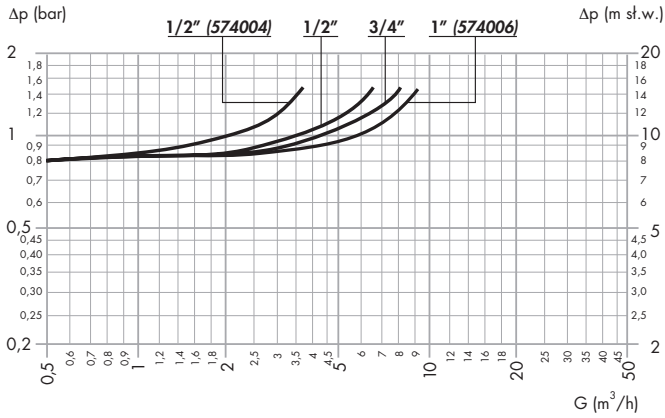

Seria 570

	Kv (m ³ /h)									
	1/2"	3/4"	1"	1 1/4"	1 1/2"	2"	DN 50	DN 65	DN 80	DN 100
Filtr	4,5	8	11	16	22	25	104	180	258	365
Zawory odcinające	7	11	20	35	49	80	300	610	950	1.700

Instalacja

Instalacja izolatora musi być wykonana przez wykwalifikowany personel zgodnie z obowiązującymi normami.

Przed izolatorem należy zamontować zawór odcinający i filtr; za zaworem należy zamontować zawór odcinający. Zestaw musi być zamontowany w miejscu dostępnym i nie narażonym na ewentualne zalanie (jak na poniższych rysunkach)

Urządzenie musi być zainstalowane w pozycji poziomej. Lejek spustowy wg normy PN-EN 1717 musi być połączony z przewodami instalacji kanalizacyjnej. Przed zamontowaniem izolatora i filtra należy przepłukać instalację za pomocą silnego strumienia wody. Ze względu na ochronę sieci wodociągowej izolator musi być zainstalowany za wodomierzem głównym, dla ochrony instalacji wewnętrznych izolator należy montować na krańcach tych stref, w których może dochodzić do zanieczyszczenia wody – przyłącza instalacji grzewczych, klimatyzacyjnych, nawadniających itp.

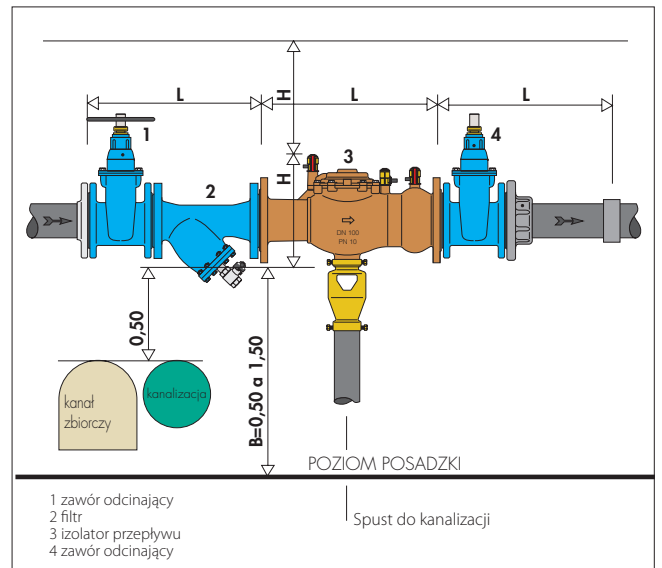
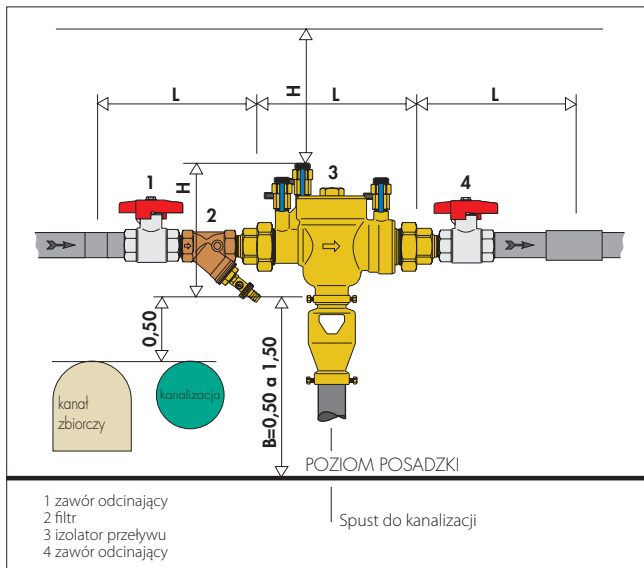

Eksplatacja

Izolator przepływów zwrotnych jest urządzeniem zabezpieczającym, wymaga więc okresowych kontroli.

Pierwszym sygnałem zakłóceń w działaniu, wywołanych najczęściej przez obecność ciał obcych (piasek lub inne zanieczyszczenia), jest stały wyciek spod zaworu spustowego. Tego rodzaju wyciek jest jedynie pierwszym sygnałem alarmowym i nie stwarza zagrożenia dla prawidłowego funkcjonowania urządzenia, wymaga jednak demontażu i wyczyszczenia całego przyrządu oraz filtra na zasilaniu izolatora. Poniżej znajduje się diagram opisujący szybką metodę kontroli urządzenia (czas wykonania kontroli nie przekracza 15 minut).

UWAGA: w przypadku wystąpienia wycieków spod zaworu spustowego, zaleca się wytworzenie na kilka minut silnego natężenia przepływu (np. poprzez otwarcie jednej lub więcej baterii) - taka operacja często wystarcza do usunięcia nagromadzonych zanieczyszczeń i przywraca urządzenie do normalnego stanu pracy.

Urządzenie kontrolne (symbol 575000)

Urządzenie do kontroli składa posiada:



- manometr wlotowy,
- manometr wylotowy,
- manometr różnicowy.

Zestaw dostarczany w walizce serwisowej zawiera również elastyczne przewody, wszystkie niezbędne przyłącza, a także inne akcesoria potrzebne do demontażu i konserwacji izolatora przepływów zwrotnych.

SZYBKA METODA KONTROLI

Sprawdzić, czy w instalacji jest ciśnienie. Przed każdą operacją kontrolować zawór spustowy znajdujący się na dole urządzenia (można posłużyć się ewentualnie lusterkiem).

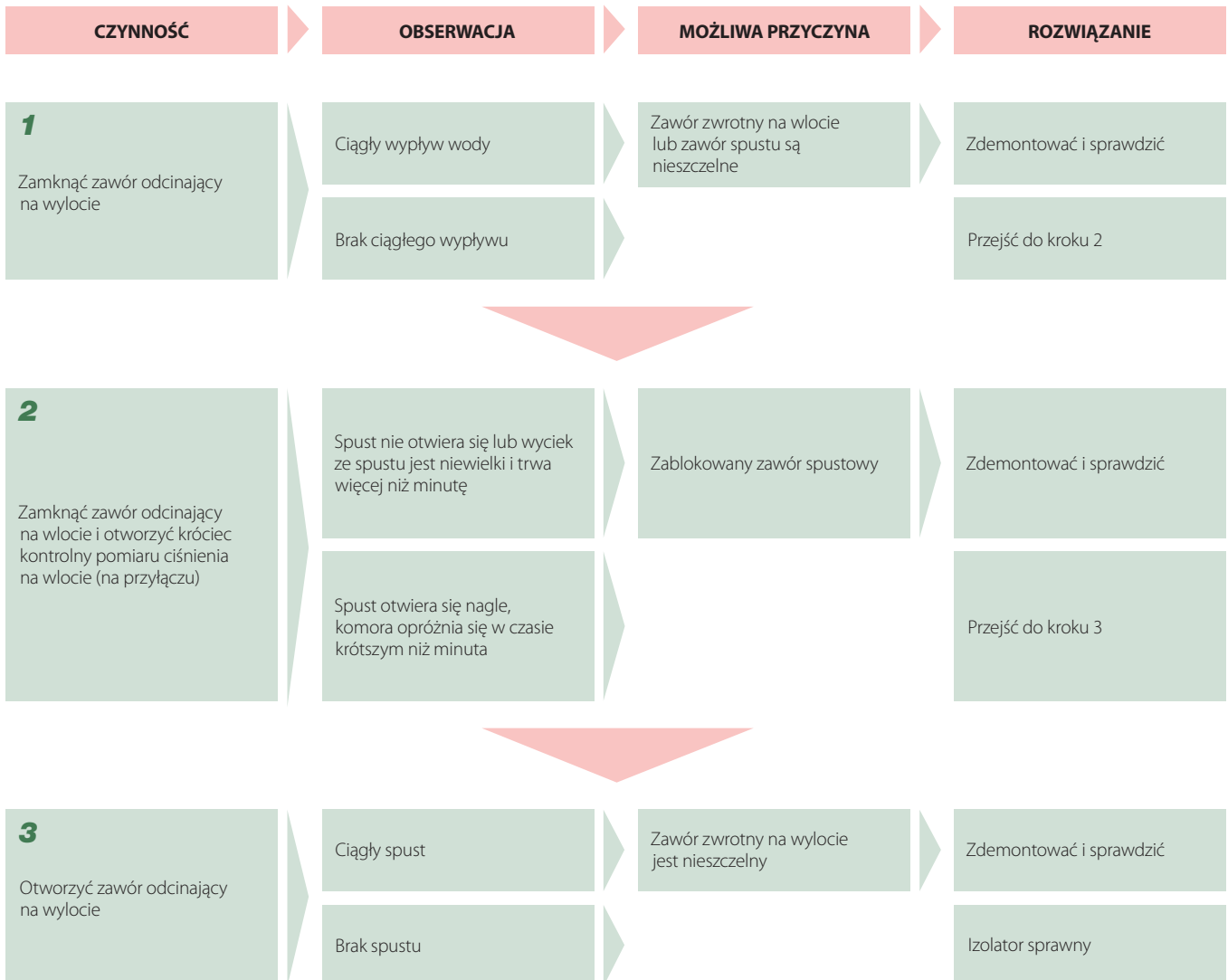

UWAGA: W trakcie normalnej eksploatacji urządzenia nie powinny wystąpić ciągłe przecieki. W przypadku wystąpienia ciągłego przecieku należy zdemontować zawór i sprawdzić.

Kod 574004

Izolator przepływów zwrotnych ze strefą obniżonego ciśnienia i z możliwością nadzoru, typu BA. Zgodny z PN-EN 12729. Średnica DN 15. Przyłącza gwintowane 1/2" GZ ze złączkami. Korpus, pokrywa i gniazdo wykonane ze stopu odpornego na odcynkowanie. Zawór zwrotny z PSU-POM. Sprężyny ze stali nierdzewnej. Uszczelki wykonane z NBR. Maksymalna temperatura pracy 65°C. Maksymalne ciśnienie pracy 10 bar. Wyposażony w króćce kontrolne ciśnienia w strefie wlotowej, środkowej i wylotowej oraz lejek spustowy z kołnierzem mocującym do rur instalacji kanalizacyjnej. Grupa akustyczna I.

Kod 574040/574050

Izolator przepływów zwrotnych ze strefą obniżonego ciśnienia i z możliwością nadzoru, typu BA. Średnica DN 15 (i DN 20). Przyłącza gwintowane 1/2" (i 3/4") GZ ze złączkami. Korpus, pokrywa i gniazdo wykonane ze stopu odpornego na odcynkowanie. Sprężyny i trzpień zaworu zwrotnego ze stali nierdzewnej. Uszczelki wykonane z NBR. Maksymalna temperatura pracy 65°C. Maksymalne ciśnienie pracy 10 bar. Zgodny z PN-EN 12729. Wyposażony w króćce kontrolne ciśnienia w strefie wlotowej, środkowej i wylotowej oraz lejek spustowy z kołnierzem mocującym do rur instalacji kanalizacyjnej. Grupa akustyczna I.

Kod 574005/574006

Izolator przepływów zwrotnych ze strefą obniżonego ciśnienia i z możliwością nadzoru, typu BA. Średnica DN 20 (i DN 25). Przyłącza gwintowane 3/4" (i 1") GZ ze złączkami. Korpus, pokrywa i gniazdo wykonane ze stopu odpornego na odcynkowanie. Sprężyny i trzpień zaworu zwrotnego ze stali nierdzewnej. Uszczelki wykonane z NBR. Maksymalna temperatura pracy 65°C. Maksymalne ciśnienie pracy 10 bar. Zgodny z PN-EN 12729. Wyposażony w króćce kontrolne ciśnienia w strefie wlotowej, środkowej i wylotowej oraz lejek spustowy z kołnierzem mocującym do rur instalacji kanalizacyjnej. Grupa akustyczna I.

Kod 574600/574700

Izolator przepływów zwrotnych ze strefą obniżonego ciśnienia i z możliwością nadzoru, typu BA. Średnica DN 25 (i DN 32). Przyłącza gwintowane 1" (i 1 1/4") GZ ze złączkami. Korpus, pokrywa i gniazdo wykonane ze stopu odpornego na odcynkowanie. Sprężyny i trzpień zaworu zwrotnego ze stali nierdzewnej. Uszczelki wykonane z NBR. Maksymalna temperatura pracy 65°C. Maksymalne ciśnienie pracy 10 bar. Zgodny z PN-EN 12729. Wyposażony w króćce kontrolne ciśnienia w strefie wlotowej, środkowej i wylotowej oraz lejek spustowy z kołnierzem mocującym do rur instalacji kanalizacyjnej. Grupa akustyczna I.

Kod 574800/574900

Izolator przepływów zwrotnych ze strefą obniżonego ciśnienia i z możliwością nadzoru, typu BA. Średnica DN 40 (i DN 50). Przyłącza gwintowane 1 1/2" (i 2") GZ ze złączkami. Korpus, pokrywa z brązu. Sprężyny i trzpień zaworu zwrotnego ze stali nierdzewnej. Uszczelki wykonane z NBR. Maksymalna temperatura pracy 65°C. Maksymalne ciśnienie pracy 10 bar. Zgodny z PN-EN 12729. Wyposażony w króćce kontrolne ciśnienia w strefie wlotowej, środkowej i wylotowej oraz lejek spustowy z kołnierzem mocującym do rur instalacji kanalizacyjnej.

Seria 575

Izolator przepływów zwrotnych ze strefą obniżonego ciśnienia i z możliwością nadzoru, typu BA. Przyłącza kołnierzowe DN 50 (DN 50÷DN 100) PN 16 EN 1092-1. Korpus, pokrywa z brązu. Sprężyny i trzpień zaworu zwrotnego ze stali nierdzewnej. Uszczelki wykonane z NBR. Maksymalna temperatura pracy 65°C. Maksymalne ciśnienie pracy 10 bar. Zgodny z PN-EN 12729. Wyposażony w króćce kontrolne ciśnienia w strefie wlotowej, środkowej i wylotowej oraz lejek spustowy z kołnierzem mocującym do rur instalacji kanalizacyjnej.

Seria 570

Zespół ochrony instalacji wodociągowej. Przyłącza gwintowane 1/2" (od 1/2" do 2") GW. Maksymalna temperatura pracy 65°C. Maksymalne ciśnienie pracy 10 bar. Składa się z:

- Izolatora przepływów zwrotnych ze strefą obniżonego ciśnienia i z możliwością nadzoru, typu BA. Przyłącza gwintowane GZ ze złączkami. Korpus ze stopu odpornego na odcynkowanie. Sprężyny i trzpień zaworu zwrotnego oraz zawór spustowy ze stali nierdzewnej. Gniazdo zaworu spustowego ze stopu odpornego na odcynkowanie dla średnic 1/2", 3/4" i 1" (kod 574006). Uszczelki wykonane z NBR. Zgodny z PN-EN 12729. Wyposażony w króćce kontrolne ciśnienia w strefie wlotowej, środkowej i wylotowej oraz lejek spustowy z kołnierzem mocującym do rur instalacji kanalizacyjnej. Grupa akustyczna I (1"÷1 1/4").
- Filtra skośnego. Korpus z brązu. Element wewnętrzny ze stali nierdzewnej. Uszczelnienie z Saital K. Średnica oczka siatki 0,8 mm.
- Zaworów odcinających przed i za izolatorem. Korpus z mosiądzu.

Seria 570

Zespół ochrony instalacji wodociągowej. Przyłącza kołnierzowe DN 50 (od DN 50 do DN 100) PN 16 EN 1092-1. Maksymalna temperatura pracy 65°C. Maksymalne ciśnienie pracy 10 bar. Składa się z:

- Izolatora przepływów zwrotnych ze strefą obniżonego ciśnienia i z możliwością nadzoru, typu BA. Korpus z brązu. Sprężyny i trzpień zaworu zwrotnego oraz zawór spustowy ze stali nierdzewnej. Uszczelki wykonane z NBR. Zgodny z PN-EN 12729. Wyposażony w króćce kontrolne ciśnienia w strefie wlotowej, środkowej i wylotowej oraz lejek spustowy z kołnierzem mocującym do rur instalacji kanalizacyjnej.
- Filtra skośnego. Korpus z żeliwa pokrytego żywicą epoksydową. Element wewnętrzny ze stali nierdzewnej, średnica oczka siatki 0,7 mm (DN 50 i DN 65), 0,9 mm (DN 80 i DN 100). Wyposażony w możliwość spustu wody 1/2" GW.
- Zaworów odcinających przed i za izolatorem. Korpus z żeliwa pokrytego żywicą epoksydową. Uszczelnienie trzpienia z NBR.

Seria 5750

Urządzenie kontrolne dla izolatorów przepływu. Wyposażone w: manometr wlotowy 0÷10 bar; manometr wylotowy 0÷10 bar; manometr różnicowy 0÷1000 mbar; elastyczne przewody i przyłącza do króćców pomiarowych; walizka.

Zastrzegamy sobie prawo do wprowadzania zmian w produktach i zmian ich danych technicznych zawartych w niniejszej publikacji w jakimkolwiek czasie, bez wcześniejszego powiadomienia.